

全長	ねじ部の長さ	首下の長さ	シャンクの長さ	シャンク径	シャンク四角部の幅	シャンク四角部の長さ
L	ℓ	ℓ _n	ℓ _s	D _s	K	ℓ _k

SP 1.5P

スパイラルタップ 1.5P

仕様特長



■食付き部が通常に比べて短くなっており、先端の凸部がないため、下穴長とねじ加工長に余裕がない止り穴加工に最適なスパイラルタップです。

被削材と推奨タッピング速度

中炭素鋼
Medium carbon steels
5~10
(m/min)

*アイコンについてはP28参照

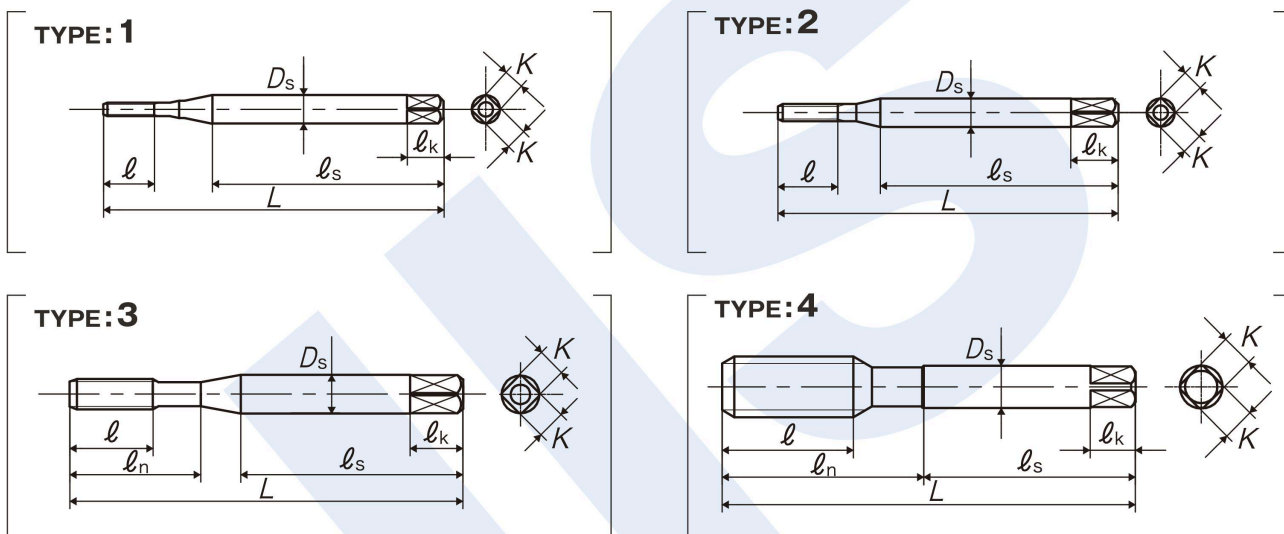

品区: 1C

呼び	等級	商品コード	食付き	L (mm)	ℓ (mm)	ℓ _n (mm)	ℓ _s (mm)	D _s (mm)	K (mm)	ℓ _k (mm)	溝数	形状	メーカー希望小売価格
メートルねじ用													
M1.2 × 0.25	P1	SY1.2BPNEBA	1.5P	36	4.5	-	24	3	2.5	5	2	1	¥ 3,340*
M1.4 × 0.3	P1	SY1.4CPNEBA	1.5P	36	5.4	-	24	3	2.5	5	2	1	¥ 2,720*
M1.6 × 0.35	P1	SY1.6DPNEBA	1.5P	36	6.3	-	24	3	2.5	5	2	2	¥ 2,600
M1.7 × 0.35	P1	SY1.7DPNEBA	1.5P	36	6.3	-	24	3	2.5	5	2	2	¥ 2,600*
M1.8 × 0.35	P1	SY1.8DPNEBA	1.5P	42	6.3	-	27	3	2.5	5	2	2	¥ 2,600*
M2 × 0.4	P1	SY2.0EPNEBA	1.5P	42	7.2	12	27	3	2.5	5	2	3	¥ 2,100
M2.3 × 0.4	P1	SY2.3EPNEBA	1.5P	42	7.2	12	27	3	2.5	5	2	3	¥ 1,890*
M2.5 × 0.45	P1	SY2.5FPNEBA	1.5P	46	8.1	14	29	3	2.5	5	2	3	¥ 1,590*
M2.6 × 0.45	P1	SY2.6FPNEBA	1.5P	46	8.1	14	29	3	2.5	5	2	3	¥ 1,590*
M3 × 0.5	P1	SY3.0GPNEBA	1.5P	46	9	14	26	4	3.2	6	3	3	¥ 1,120
M3.5 × 0.6	P1	SY3.5HPNEBA	1.5P	52	11	16	29	5	4	7	3	3	¥ 1,120*
M4 × 0.7	P2	SY4.0IQNEBA	1.5P	52	11	17	29	5	4	7	3	3	¥ 1,120
M5 × 0.8	P2	SY5.0KQNEBA	1.5P	60	13	22	33	5.5	4.5	7	3	3	¥ 1,140
M6 × 1	P2	SY6.0MQNEBA	1.5P	62	15	26	33	6	4.5	7	3	3	¥ 1,220
M8 × 1.25	P2	SY8.0NQNEBA	1.5P	70	19	-	36	6.2	5	8	3	4	¥ 1,720
M8 × 1	P2	SY8.0MQNEBA	1.5P	70	19	-	36	6.2	5	8	3	4	¥ 1,960*
M10 × 1.5	P2	SY0100QNEBA	1.5P	75	23	-	38	7	5.5	8	3	4	¥ 2,200
M10 × 1.25	P2	SY010NQNEBA	1.5P	75	23	-	38	7	5.5	8	3	4	¥ 2,200*
M10 × 1	P2	SY010MQNEBA	1.5P	75	23	-	38	7	5.5	8	3	4	¥ 2,620*