

WS-22, 22N, 22C, 22CN型 電磁弁(液体・気体用) 製品記号

WS22-F(通電開)
 WS22N-F(通電開、水道法性能基準適合品)
 WS22C-F(通電開)
 WS22CN-F(通電開、水道法性能基準適合品)

[桃太郎] ねじ込形のダイヤフラム式・ねじ込形
 水道法性能基準適合品 (WS-22N, 22CN型)

生産設備

建築設備

など ダイヤフラム式

SSS & AAS採用※

[桃太郎] ねじ込形のWS-22型シリーズ電磁弁桃太郎Ⅱは、従来品WS-12型シリーズより既にご好評を頂いている各特徴はそのまま継承し、面間寸法を同値として改修時の取替えを容易にしたと共に、耐久性が格段に向上しました。また、省電力化、RoHS指令規制値をクリア（呼び径50以下）するなど環境にも配慮し、より完成度が高い電磁弁となりました。



WS-22, 22N型



WS-22C, 22CN型

■特徴

- 当社従来品比、3倍以上の耐久性です。（呼び径50以下）
- 液体・気体用です。
- 0~1.0MPaまでの広い圧力範囲で使用できます。
- ウォータハンマ緩和機構を備えています。
- タテ・ヨコ取付自由です。（呼び径50以下）
- コイル外装は熱に強い熱硬化性樹脂を採用しています。（呼び径50以下）

■仕様

作動	通電開		通電閉	
	WS-22型 ^{注1}	WS-22N型 ^{注1}	WS-22C型 ^{注1}	WS-22CN型 ^{注1}
型式	WS-22型 ^{注1}	WS-22N型 ^{注1}	WS-22C型 ^{注1}	WS-22CN型 ^{注1}
製品記号	WS22-F ^{注1}	WS22N-F ^{注1}	WS22C-F ^{注1}	WS22CN-F ^{注1}
適用流体	水・空気・不活性ガス ^{注3} ・油（灯油・軽油程度） ^{注4}			
流体温度	5~60°C			
流体粘度	20cSt以下			
適用圧力	0~1.0MPa			
弁前後の最小差圧	0MPa（コイルが水平の場合は0.03MPa）			
許容漏洩量	なし（圧力計目視、気体は0.02~1.0MPa時）			
定格電圧	AC100/200V 50/60Hz		AC110/220V 60Hz共用 ^{注5}	
絶縁種別	B種			
周囲温度	5~60°C			
保護構造	防塵・防沫・屋内用 ^{注6} 。（屋外で使用する場合は、TB-03型端子箱を併用してください。 ^{注7} ）			
端接続	JIS Rcねじ			
材質	本体（CAC408、呼び径65はCAC406）、ダイヤフラム（NBR）			
取付姿勢	呼び径50以下：コイルを上にした垂直から水平までの取付姿勢で縦横配管に使用できます。 呼び径65：水平配管にコイルを上にした正立取付で使用してください。			
本体耐圧試験	水圧にて2.0MPa	水圧にて1.75MPa	水圧にて2.0MPa	水圧にて1.75MPa

注1. 呼び径65はWS-12, 12N, 12C, 12CN型となり、製品記号はそれぞれWS12-F, WS12N-F, WS12C-F, WS12CN-Fとなります。（コイル形状、仕様が異なります。）
 注2. リード線結線方法は、370頁をご参照ください。
 注3. 可燃性ガスには使用できません。
 注4. 燃料油および、軽油の場合はご使用先（国土交通省、防衛省など）によっては、本体材質の指定がある場合がありますので、ご確認の上、材質をご指示願います。
 注5. 他の特殊電圧はお問い合わせください。（コイル形状、仕様が異なります。）
 注6. 呼び径65は防塵・防沫形となります。
 注7. TB-03型付の場合は防雨形、TB-03C型付の場合は防沫形（呼び径50以下）、防雨形（呼び径65）となります。
 注8. 電磁石の吸着音を低減した消音形のWS-22S型も製作しています。
 注9. 雰囲気湿度85%を超える場合はお問い合わせください。

■構造図

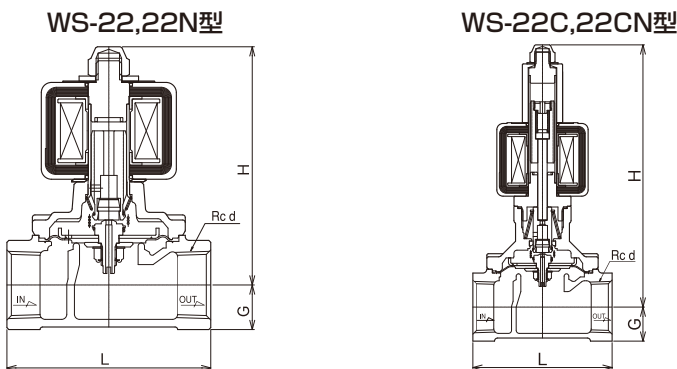

注1. 呼び径により構造が多少異なります。
 注2. 面間寸法は旧WS-12, 12N, 12C, 12CN型と同じです。

■寸法・電流値表

		10	15	20	25	32	40	50	65 ^注
呼び径		10	15	20	25	32	40	50	65
d		3/8	1/2	3/4	1	1 1/4	1 1/2	2	2 1/2
L		63	63	80	90	106	118	140	160
G		15	15	18	22	27	30	37	45
H		92(168)	92(168)	94(169)	100(175)	138(203)	141(206)	153(218)	201(252)
ポート径		18	18	23	28	32	40	48	60
Cv値		3	4	7	10	17	20	30	50
質量 (kg)		1(1.4)	1(1.4)	1.1(1.5)	1.6(2)	2.6(3)	3.5(3.9)	5.1(5.5)	8.2(8.6)
電流値 (A)	AC100V	定格	0.21(0.35)			0.31(0.35)		0.60(0.60)	
		起動	0.70(1.25)			1.50(1.25)		2.50(2.50)	
	AC200V	定格	0.10(0.18)			0.16(0.18)		0.30(0.30)	
		起動	0.35(0.63)			0.75(0.63)		1.25(1.25)	

注. 呼び径65はWS-12, 12N, 12C, 12CN型となり、製品記号はそれぞれWS12-F, WS12N-F, WS12C-F, WS12CN-Fとなります。（ ）内は通電閉形の場合（コイル形状、仕様が異なります。）