

## HF0610-12

リード線UL1007AWG26

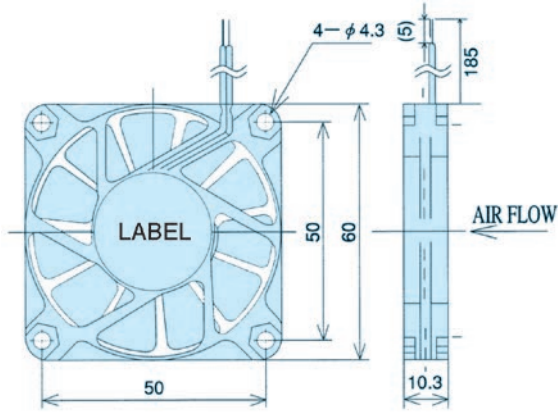

## HF0820SA-12

リード線UL3385AWG26

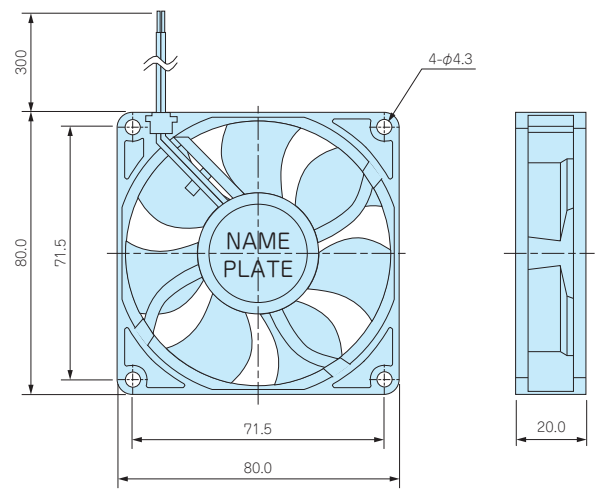

### 型番・寸法・標準価格

型番	外寸	定格電圧 (V)	使用電圧範囲 (V)	定格電流 (A)	定格入力 (W)	最大風量 (m3/min)	最大静圧 (pa)	回転速度 (min-1)	周囲温度	期待寿命 (H)	標準価格
<b>NEW</b> HF2510AL-05	25角×10.2	DC 5	4.5~5.5	0.15	0.75	0.048	18	7,500	-10℃~+100℃	50,000	1,160
<b>NEW</b> HF0312ES-12	30角×10.2	DC12	10.2~13.8	0.15	1.8	0.1	36	7,500	-10℃~+100℃	50,000	1,160
HF0410N -12	40角×10.4	DC12	10.2~13.8	0.09	1.08	0.12	31.4	5,100	-5℃~+60℃	50,000	1,160
HF0510AP-12	50角×10	DC12	10.2~13.8	0.15	1.8	0.3	39.2	5,400	-5℃~+60℃	50,000	1,260
HF0610 -12	60角×10.3	DC12	10.2~13.8	0.1	1.2	0.33	16.7	3,300	-5℃~+60℃	50,000	1,230
<b>NEW</b> HF0820SA-12	80角×20	DC12	6.0~13.2	0.13	1.56	1.13	52.8	3,700	-10℃~+70℃	40,000	2,080

■ 期待寿命は常温、常湿の場合です。

## HF-G SERIES

## フィンガーガード

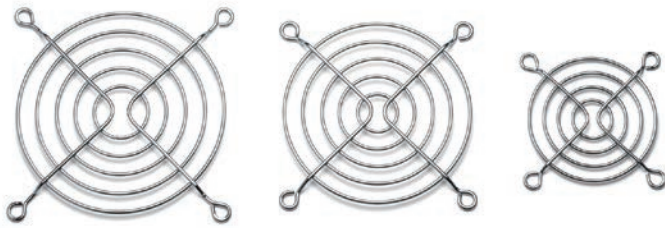

■ 材質 / 表面処理：鉄線 / ニッケルメッキ

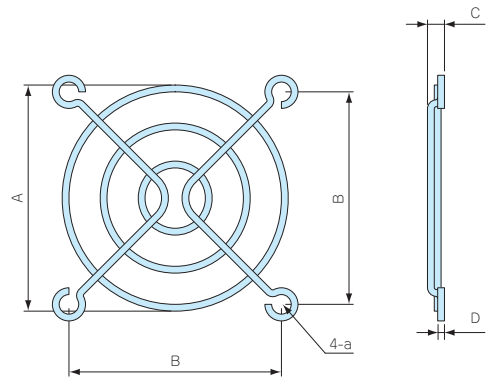

### 型番・寸法・標準価格

■ サイズにより形状が異なります。

型番	A	B	C	D	a	標準価格
HF-G 30	26	24	4.5	1.4	M3用	250
HF-G 40	28.5	32	5	1.6	M4用	150
HF-G 50	41	42	5	1.6	M4用	170
HF-G 60	53	50	4.5	1.6	M4用	170
HF-G 80	76.5	71.5	5.5	1.8	M4用	190
HF-G 90	85.5	82.5	5	1.8	M4用	190
HF-G120	115.5	104.8	6	1.8	M4用	200

型番目次 / Photo INDEX

プラスチック ケース

キャリング ケース

防水・防塵 樹脂ボックス

防水・防塵 アルミ/ステンレス ボックス

端子ボックス/防水コネクタ/ケーブル グランド

アルミ フレーム/ヒートシンク ケース

アルミサッシ ケース

メタル ケース

フリーサイズ ケース/フリーサイズ パネル

ラックケース/サブラック

機板/ラックパネル

電池ボックス/ホルダー

アクセサリ / シールド / 熱対策部品

機構材

カスタム製品

技術資料 / 各種ご案内