

FW 060 プレート式

ROHS適合

■ 本体 ナイロン ■ 車輪径 60m/m
 ■ 車輪 エラストマー ■ 許容荷重N(Kg) 784(80)

NEW



FW060



FW060S

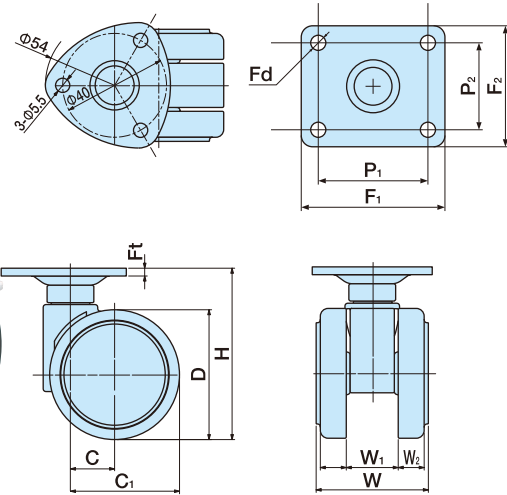

単位:m/m

品番		許容荷重N (Kg)	D	H	C	C ₁	W	W ₁	W ₂	F _b F ₁ ×F ₂	F _p P ₁ ×P ₂	F _d	F _t	ケース 入数 (ヶ)	備考
ストッパーなし	ストッパー付														
FW060	FW060S	784 (80)	60	76	17	47	46	21	10.5	54	40	5.5	3	100	
FW060F	FW060SF									60×50	46×35	6.5			

※品番により、納期が掛かる場合があります。

FW 060N ネジ式

ROHS適合 取付け 3秒

■ 本体 ナイロン ■ 車輪径 60m/m
 ■ 車輪 エラストマー ■ 許容荷重N(Kg) 784(80)

NEW



FW060N□



FW060N□S

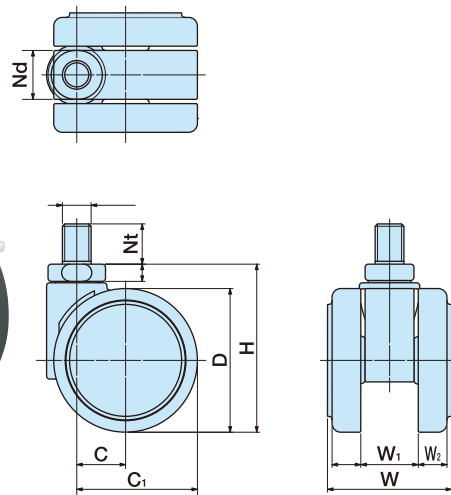

単位:m/m

品番		許容荷重N (Kg)	D	H	C	C ₁	W	W ₁	W ₂	Nb	Nd	Nt	a	ケース 入数 (ヶ)	備考	
ストッパーなし	ストッパー付															
FW060N3	FW060N3S	784 (80)	60	68.5	17	47	46	21	10.5	17	W _{3/8} ×山16	19	6	8	100	Nt=14有
FW060N8	FW060N8S										M8×1.25	14				
FW060N10	FW060N10S										M10×1.5	14				Nt=22有
FW060N12	FW060N12S										M12×1.75	14				
FW060N12P1.25	FW060N12SP1.25										M12×1.25	14				
FW060N4	FW060N4S									19	U _{1/2} ×山20	16				

※品番により、納期が掛かる場合があります。

CT
P1・2

CF
P3・4

TF
P5~10

F・FW
P11~20

TE
P21~44

TY
P45~59

AE
P60・61

A
P62~64

G
P65

MY
P66~69

N
P70・71

NA
P72・73

TX
P74

T
P75・76

e
P78~80

TEA
P81

TK
P82

単輪
キャスター
P83~103

関連部品
P104~108