

# ที่เหยียบแบบพับเก็บได้

## GATE STEPS



**K-1855**  
ทำจากสแตนเลส



**K**

ลูกเลือ  
รองรับน้ำหนัก

ดูเลือก

ลูกเลือคู่

ดูพร้อมตัวรับ  
แรงกระแทก

ลูกเลือแบบมี  
ระบบปรับ

ดูประตู

ดูแบบ  
ลูกบอล

มอนิเตอร์  
อาร์ม

ตัวปรับ  
ระดับ

ดูคดเป็น  
เหยียบ

บันได

รางเลื่อน

STEPS



K-1855-1



K-1855-2

เลขที่สินค้า Product No.	RoHS 10	CAD	มวลผลิตภัณฑ์ (g) Mass	รหัส Code
K-1855-1		2D	1,685	31096
K-1855-2		2D/3D	700	31036

- : ผลิตภัณฑ์ที่ได้รับการรับรองตามมาตรฐาน RoHS10
- ▲ : สามารถรับรองตามมาตรฐาน RoHS10

### ลักษณะเด่น Feature

PAT.PEND.

- เป็นแบบเรียบและมีความหนูน้อยจากพื้นผิวติดตั้ง
- ในตอนที่พับเก็บบันได จะถูกกดไว้ด้วยสปริงจึงทำให้ไม่เกิดการหมุนพลิกจากการสั่น
- The flush type which have few projections on the installed surface.
- When the gate step is housed, it is held firmly by the spring, so that it will not turn in reverse even become subject to vibration.

- ข้อมูล
- วัสดุ: แผ่นสแตนเลสแบบรีดเย็น (SUS304)
  - การจัดการผิวหน้า: การขัดผิวเงาแบบบาร์เรล
- การใช้งาน
- บันไดสำหรับรถจัดท่าพิเศษ/บอดีแบบเรียบ/เรือ ฯลฯ
- Specifi-  
cations
- Material: Cold rolled stainless steel plate (SUS304)
  - Finish: Gloss barrel polishing
- Specific-  
use
- The step of specially equipped vehicles, flat bodies and ships

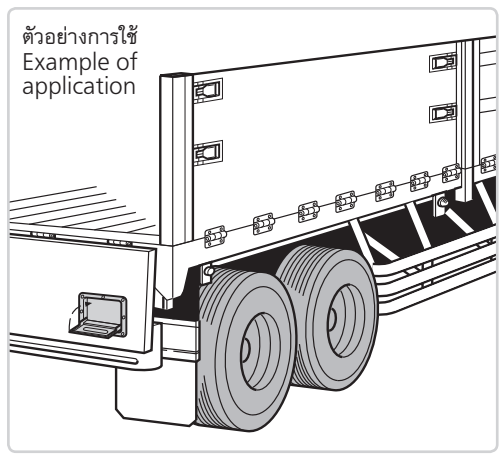

[K-1855-1]

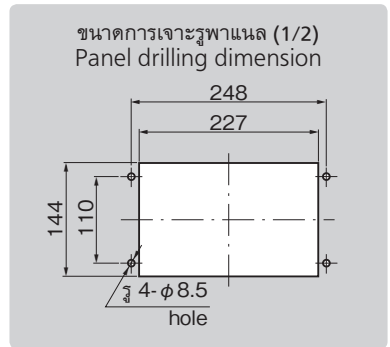
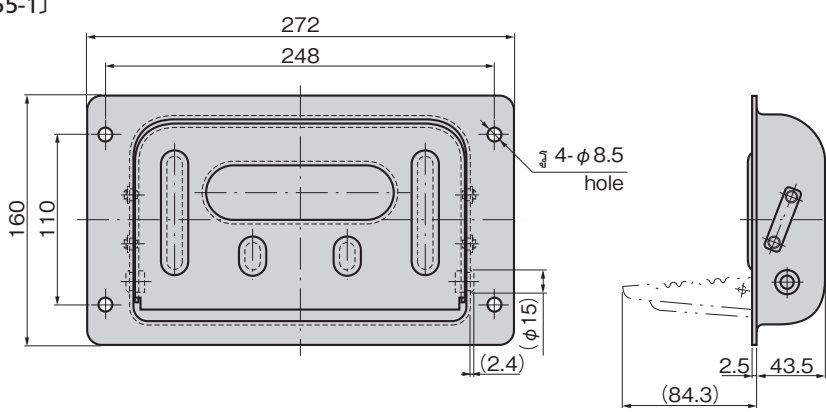

[K-1855-2]

