

ตัวล็อก กลอนสลัก/ตัวยึด อุปกรณ์ประกอบชุด/อุปกรณ์เสริม

ตัวล็อก กลอนสลัก

ที่จับยึดประตู

เช็ควาล็อก

ตัวควบคุมกลาง

ชิ้นส่วนเกี่ยวกับราว

ที่ล็อกตะแกรง

ที่ครอบกุญแจด้วยงานอุตสาหกรรม

ป้องกันคลื่นแม่เหล็กไฟฟ้า

ปะเก็น

กรอบหน้าต่างยึดแน่นป้องกัน

ขาข้าง/แหวนยาง

อุปกรณ์เสริม (C)

ชิ้นส่วนที่พร้อมติดตั้งที่รางกระเบื้อง

ชิ้นส่วนและอุปกรณ์ตู้แช่

ระบบกลอน

INDUSTRIAL LOCKS

C-1414 ล็อคอย่างง่าย

ตัวล็อกขนาดเล็กกันน้ำ

WATERPROOF MICRO FASTENER



C-1414
ทำจากสแตนเลส

ลักษณะเด่น Feature

- ใส่โอริงที่ส่วนที่มีการสไลด์, ทำกระบวนการสร้างเทปเปอร์ที่ส่วนปลายของชิ้นส่วนสำหรับยึดและเคลือบด้วยไนลอน ซึ่งลดการเกิดเศษผงโลหะที่เกิดจากการเสียดสี และสามารถควบคุมการทำงานได้อย่างราบรื่น
- เนื่องจากทำจากสแตนเลสล้วนจึงมีความทนต่อความกัดกร่อนสูง
- โครงสร้างกันน้ำ (ใช้โอริงกึ่งแบบคู่/ปะเก็นแบบแผ่น) ระดับความป้องกันเทียบเท่า IPX6)
- สามารถเลือกจากประเภทแท่งประแจหกเหลี่ยม C-1414-1 และประเภทลูกบิด C-1414-2

- The slider is fitted with double O-rings and the fastening plate is taper-cut and finished with nylon coating in order to suppress metal powder due to friction and ensure smooth opening and closing.
- Made of all-stainless steel with superior corrosion resistance.
- Waterproof structure (with double O-rings and sheet packing and in protection class IPX6)
- Available in hexagonal bar wrench type C-1414-1 and knob type C-1414-2.



C-1414-1



C-1414-2

[C-1414-1]

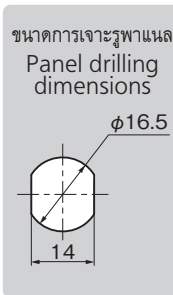
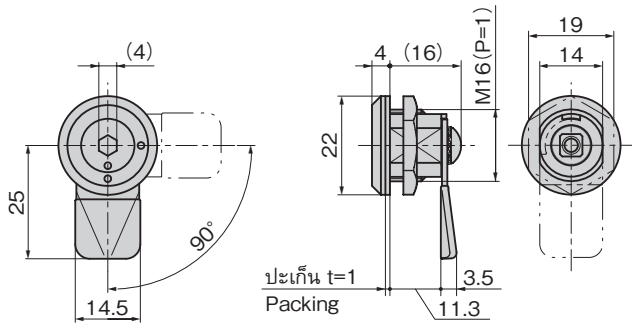

ข้อมูลจำเพาะ

- วัสดุ: ตัวอุปกรณ์: สแตนเลส (SUS316)
- ปะเก็นแบบแผ่น: ยางเอทิลีนโพรพิลีน (EPDM)
- โอริงกึ่ง: ยางไนไตร์ (NBR)
- ส่วนเคลือบ: พอลิเอไมด์ (PA)

การใช้งาน

- อุปกรณ์การผลิตที่เกี่ยวข้องกับสารกึ่งตัวนำ/คลังยา
- C-1414-1 จะไม่มีกุญแจมือจับในอุปกรณ์ที่แนะนำ กรุณาใช้ C-174-SH-K หรือประแจตามท้องตลาด (ระบุ 4)

Specifications

- Material: Body: Stainless steel (SUS316)
- Sheet packing: Ethylene-propylene rubber (EPDM)
- O-ring: Nitrile rubber
- Coated part: Polyamide (PA)

Specific-use

- Semiconductor-related manufacturing machines and medicines, chemicals storerooms

Remarks

- A handle key is not included with C-1414-1. Please use C-174-SH-K, or a commercial hexagonal bar spanner (nominal 4).

[C-1414-2]

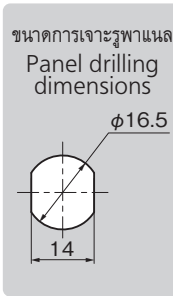
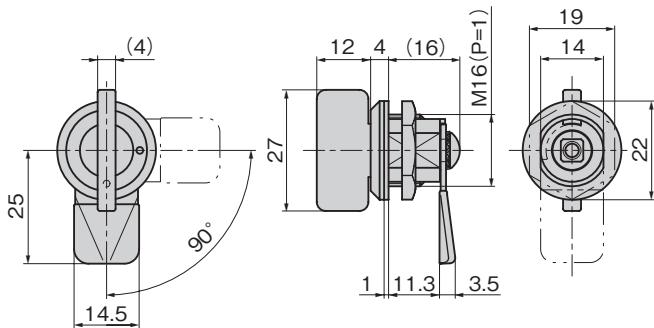

เลขที่สินค้า Product No.	RoHS 10	CAD	มวลผลิตภัณฑ์ (g) Mass	รหัส Code
C-1414-1	2D/3D		29	23947
C-1414-2	2D/3D		37	23948

- : ผลิตภัณฑ์ที่ได้รับการรับรองตามมาตรฐาน RoHS10
- ▲ : สามารถรับรองตามมาตรฐาน RoHS10

C-174-SH-K

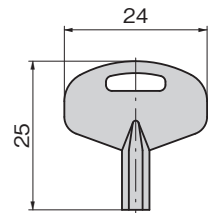

เลขที่สินค้า Product No.	RoHS 10	CAD	หมายเหตุ Remarks	มวลผลิตภัณฑ์ (g) Mass	รหัส Code
C-174-SH-K	●	2D	กุญแจทรงประแจหกเหลี่ยม Hex. wrench key	4.5	23775

- : ผลิตภัณฑ์ที่ได้รับการรับรองตามมาตรฐาน RoHS10
- ▲ : สามารถรับรองตามมาตรฐาน RoHS10