

ตัวล็อคสำหรับยึดตำแหน่งประตู FASTENERS

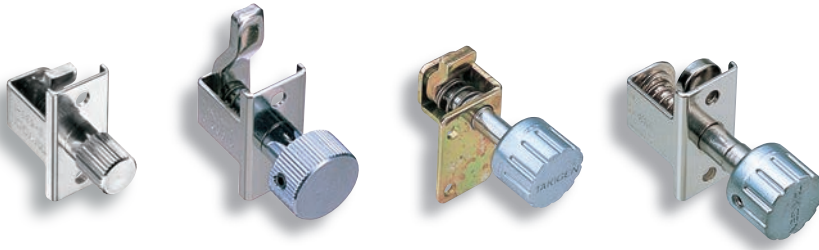

C-1533
ทำจากสแตนเลส

C-533
ทำจากสังกะสีชุบโครเมียม/ทำจากทองเหลือง



C-533-1

C-533-5

C-533-9-N

C-533-10-N

ลักษณะเด่น Feature

- เนื่องจากทำจากสแตนเลสจึงมีความทนต่อความกัดกร่อนสูง (C-1533)
- จับยึดประตู/ฝาด้วยรูปแบบขันยึด
- Corrosion-resistant stainless steel is used. (C-1533)
- Tightening type. To positively secure doors and covers.

ข้อมูลจำเพาะ

- [C-1533] • วัสดุ: เหล็กหล่อสแตนเลส (SUS304)
• การจัดการผิวหน้า: ขัดเรียบ
- [C-533-□-N] • วัสดุ: ซิงค์อัลลอย (ZDC)
• การจัดการผิวหน้า: ชุบเซิ้งโครเมียม (MZCr)
- [C-533] • วัสดุ: ทองเหลืองแบบพรีคัตติง (C3602BD)
• การจัดการผิวหน้า: ชุบนิเกิล (MBNi)
- การใช้งาน • อุปกรณ์ตรวจวัด/แผงจ่ายไฟขนาดเล็ก/ช่องสำหรับซ่อมบำรุง
- หมายเหตุ • สำหรับการติดตั้งชิ้นส่วนที่นอกเหนือจาก C-533-1 กรุณาถอดสกรูตัวหนอนของส่วนลูกบิดออกแล้วจึงถอดลูกบิด
- กรุณาใช้ประแจหกเหลี่ยมสำหรับ 1.5mm

Specifications

- [C-1533] • Material: Cast stainless steel (SUS304)
• Finish: Barrel polishing
- [C-533-□-N] • Material: Zinc alloy (ZDC)
• Finish: Satellite chrome plating (MZCr)
- [C-533] • Material: Free cutting brass (C3602BD)
• Finish: Nickel plating (MBNi)
- Specific-use • Measuring equipment, small distribution boards and inspection entrance.
- Remarks • Use a 1.5mm hexagonal wrench

[C-533-1]

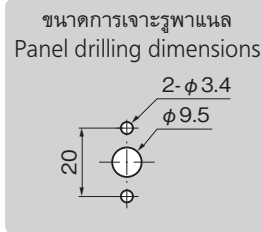
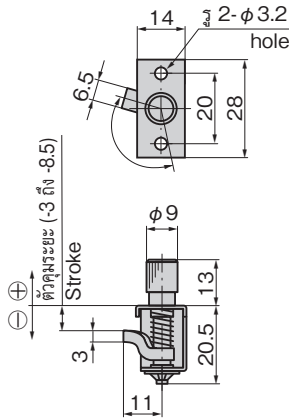

※เมื่อหมุนลูกบิด ชิ้นส่วนสำหรับยึดจะหมุนไป 90° และเมื่อหมุนเพิ่มชิ้นอีก ชิ้นส่วนสำหรับยึดก็จะขันยึดกับประตู

※When the knob is turned the catch rotates through approximately 90°; when the knob is turned further the catch fastens the door.

[C-533-5]

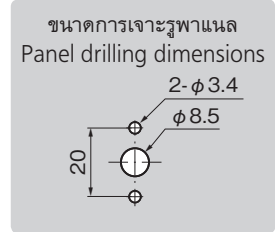
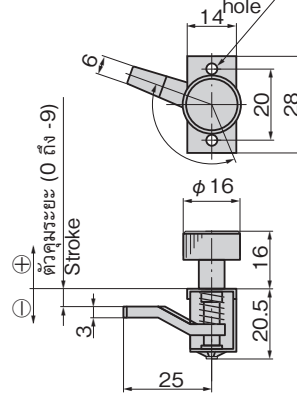

※เมื่อหมุนลูกบิด ชิ้นส่วนสำหรับยึดจะหมุนไป 90° และเมื่อหมุนเพิ่มชิ้นอีก ชิ้นส่วนสำหรับยึดก็จะขันยึดกับประตู

※When the knob is turned the catch rotates through approximately 90°; when the knob is turned further the catch fastens the door.

[C-1533-9]
[C-533-9-N]

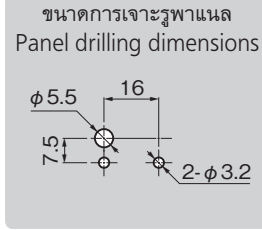
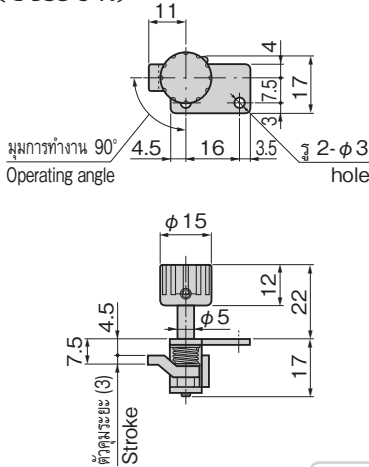

※เมื่อหมุนลูกบิด ชิ้นส่วนสำหรับยึดจะหมุนไป 90° และเมื่อหมุนเพิ่มชิ้นอีก ชิ้นส่วนสำหรับยึดก็จะขันยึดกับประตู

※When the knob is turned the catch rotates through approximately 90°; when the knob is turned further the catch fastens the door.

[C-1533-10]
[C-533-10-N]

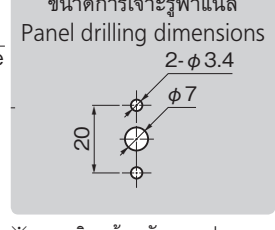
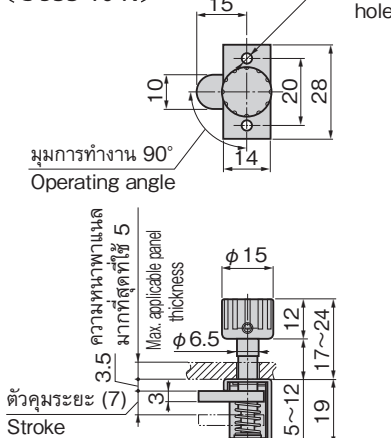

※กดลูกบิดพร้อมกับหมุนประมาณ 90° สามารถขันยึดประตูได้ด้วยการทำงานของสปริง

※Push the knob and turn it through approximately 90°. Spring action will close the door.

ตัวล็อคสั่งทำพิเศษ Custom-made fasteners



C-533-8

กรุณาติดต่อสอบถามถึงสินค้าสั่งทำพิเศษ, รายละเอียดสินค้าและกำหนดส่งมอบ

เลขที่สินค้า Product No.	RoHS 100%	CAD	วัสดุ Material	มวลผลิตภัณฑ์ (g) Mass	รหัส Code
C-1533-9	2D	2D	SUS		22330
C-1533-10	2D	2D	SUS		22331
C-533-1	2D/3D	2D/3D	ทองเหลือง	26	20751
C-533-5	2D/3D	2D/3D	ทองเหลือง	38	20754
C-533-9-N	2D	2D	ZDC	26	22328
C-533-10-N	2D	2D	ZDC	29	22329

● : ผลิตภัณฑ์ที่ได้รับการรับรองตามมาตรฐาน RoHS10 ▲ : สามารถรับรองตามมาตรฐาน RoHS10

ตัวล็อค
กลอนสลัก/ตัวยึด
อุปกรณ์ควบคุมประตู/อุปกรณ์เสริม



FASTENERS
ตัวล็อค

กลอน
สลัก

ที่จับ
ยึดประตู

เขี้ยวล็อค

ตัวควบคุม
กลาง

ชิ้นส่วน
เกี่ยวกับราว

ที่ล็อค
ตะแกรง

ที่ครอบรูเข้ากับ
งานอุตสาหกรรม

ป้องกันคลื่น
แม่เหล็กไฟฟ้า

ปะเก็น

กรอบหน้าต่าง
แผ่นป้องกัน

ขาข้าง/
แหวนยาง

อุปกรณ์เสริม
(C)

ชิ้นส่วนที่เกี่ยวกับ
ชาร์จกระแสไฟฟ้า

ชิ้นส่วนและ
อุปกรณ์ตู้แช่

ระบบ
กลอน