



A

- ครีมออน
- ตัวยึด  
โวลเลอร์
- มือจับปิดผนึก  
แผ่นแบบพิเศษ
- ตู้แช่แข็ง  
บีคสตีท
- แบบหมุน  
ผิวเรียบ
- แบบเกียร์
- มือจับ  
แบบเรียบ
- มือจับ  
ป๊อป
- มือจับ  
ยก
- มือจับสำหรับ  
การปรับระดับ
- ระบบ  
สลัก
- ระบบ  
เชียว
- เชื่อมต่อ
- แบบ  
ตะขอ
- มือจับ  
แบบถอดได้
- มือจับ  
แบบ L
- มือจับ  
แบบ T
- แบบกลม  
ขนาดเล็ก

- ปุ่มกด
- มือจับ  
PULLS
- ลูกบิด
- ชิ้นส่วนสำหรับยึด  
กำแพง
- ข้อต่อ  
เชื่อมต่อ
- ลวด

A-223 มือจับและมือจับสำหรับตั้ง

# แท่งป้องกัน ROUND BAR PULLS

PAT.PEND.



**A-223**  
ทำจากอะลูมิเนียม

## ลักษณะเด่น Feature

- ทำจากอะลูมิเนียมจึงน้ำหนักเบาแม้มีขนาดใหญ่
- เป็นดีไซน์ที่นุ่มนวลและอ่อนโยนต่อมือ
- Comparatively light to the size, owing to the aluminum-made.
- Soft-touch design.

- ข้อมูลจำเพาะ
- วัสดุ:  
 ขารอง: โลหะผสมอะลูมิเนียม (ADC)  
 ราว: โลหะผสมอะลูมิเนียมอัลทรีด (A6N01S)
  - การจัดการผิวหน้า:  
 ขารอง: ซุปเชอร์รี่ไลต์โครเมียมผิวชาติิน (MACr)  
 ราว: ซุปผิวอะลูมิเนียมผิวชาติิน
- การใช้งาน
- รถบัส/ตู้รถไฟ/รถจัดท่าพิเศษ

- Specifications
- Material: Bracket: Aluminum alloy (ADC)  
 Pipe: Aluminum alloy extrusion (A6N01S)
  - Finish: Bracket: Aventurine satellite chrome plating (MACr)  
 Pipe: Aventurine alumite treatment
- Specific use
- Buses, trains, specially equipped vehicles



A-223

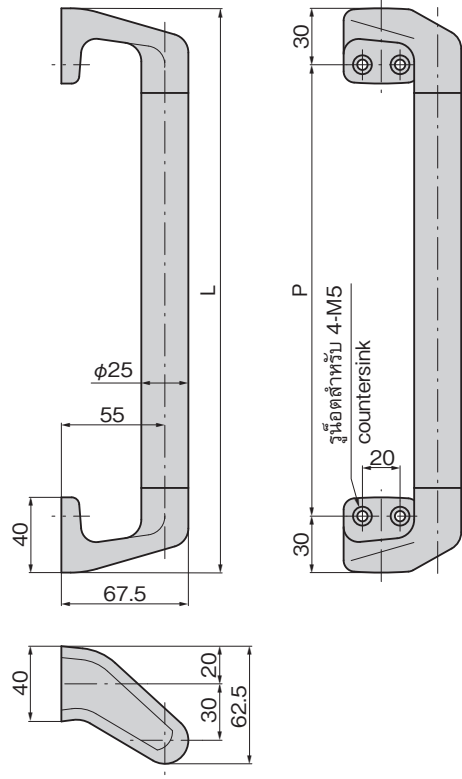

### ข้อมูลแนะนำเรื่องสินค้าสั่งทำพิเศษ Custom-Made Product Information



A-236-E  
แท่งป้องกัน

กรุณาติดต่อสอบถามรายละเอียดเพิ่มเติม

เลขที่สินค้า Product No.	RoHS 10+	CAD	L	P	มวลผลิตภัณฑ์ (g) Mass	รหัส Code
A-223-1	●	2D/3D	300	240	375	01513
A-223-2	●	2D/3D	400	340	440	01514
A-223-3	●	2D/3D	500	440	505	01515
A-223-4	●	2D/3D	600	540	570	01516
A-223-5	●	2D/3D	700	640	630	01517
A-223-6	●	2D/3D	800	740	705	01518
A-223-7	●	2D/3D	900	840	770	01519
A-223-8	●	2D/3D	1000	940	825	01520

● : ผลิตภัณฑ์ที่ได้รับการรับรองตามมาตรฐาน RoHS10 ▲ : สามารถรับรองตามมาตรฐาน RoHS10