

มือจับแบบเหลี่ยม SQUARE-SHAPED HANDLES

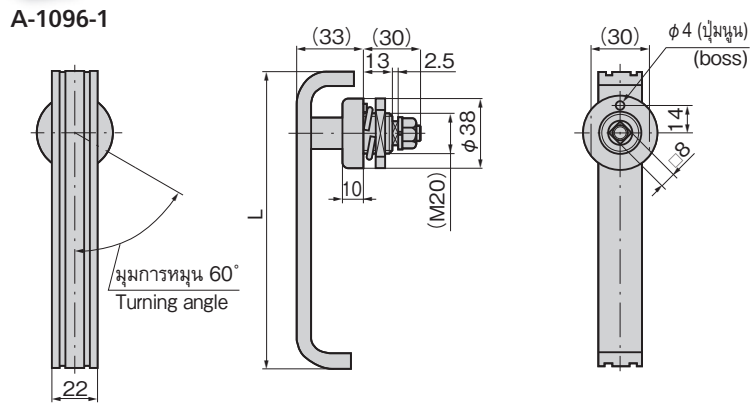

A-1096
ทำจากสแตนเลส

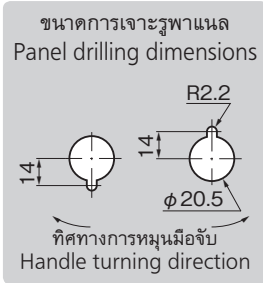
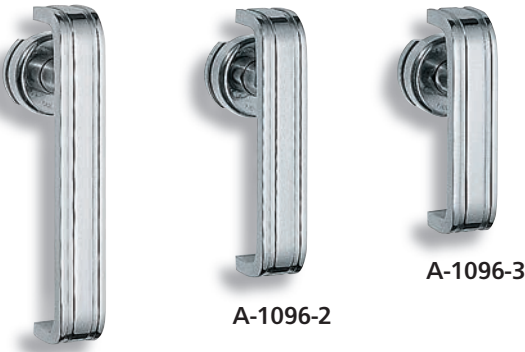

ลักษณะเด่น Feature

- เนื่องจากทำจากสแตนเลสจึงมีความทนต่อความกัดกร่อนสูง
- แบบใช้ได้ทั้งซ้ายและขวา
- Corrosion-resistant stainless steel is used.
- For both left-hand and right-hand use.

- ข้อมูลจำเพาะ
- วัสดุ: แท่งเหล็กรัดสนเลส (SUS304)
 - การจัดการผิวหน้า: การขัดเงาละเอียดแบบกระจกเงา
 - ความหนาที่ใช้มากที่สุดของแผ่นวัสดุ: 6mm
 - อุปกรณ์ที่แนบมา: น็อตขนาดใหญ่/ชุดสกรู
- การใช้งาน
- แผงจ่ายไฟ/แผงควบคุม
- หมายเหตุ
- กรุณาเลือกชิ้นส่วนสำหรับยึดจากรู 8 ในหน้า 646-650
 - แนะนำให้ทา "สารป้องกันการเคลือบผิว" ที่น็อต สำหรับการติดตั้งชิ้นส่วนสำหรับยึดของผลิตภัณฑ์นี้ เพื่อป้องกันการคลายตัว

- Specifications
- Material: Stainless steel bar (SUS304)
 - Finish: Mirror surface buffing
 - Max. applicable panel thickness: 6mm
 - Accessories: Large nut and screws
- Specific use
- Power/distribution and control boards
- Remarks
- Select the stopper plate with 8-hole on page 646 to 650.
 - It is recommended that thread-locking fluid be used to prevent loosening of the mounting screws for the catch.

เลขที่สินค้า Product No.	RoHS 10	CAD	L	มวลผลิตภัณฑ์ (g) Mass	รหัส Code
A-1096-1	●	2D/3D	150	390	00718
A-1096-2	●	2D/3D	120	350	00719
A-1096-3	●	2D/3D	100	330	00720

● : ผลิตภัณฑ์ที่ได้รับการรับรองตามมาตรฐาน RoHS10
▲ : สามารถรับรองตามมาตรฐาน RoHS10

มือจับแบบ L L-SHAPED HANDLES

A-32
ทำจากซิงค์อัลลอย

ลักษณะเด่น Feature

- แบบใช้ได้ทั้งซ้ายและขวา
- ประกอบกับตัวหมุนพร้อมแผ่นที่ปิดกันฝุ่น
- For both left-hand and right-hand use.
- Rotor with dustproof shutter is incorporated.

- ข้อมูลจำเพาะ
- วัสดุ: ซิงค์อัลลอย (ZDC)
 - การจัดการผิวหน้า: ชุบโครเมียม (MZCr)
 - ความหนาที่ใช้มากที่สุดของแผ่นวัสดุ: 3mm
- การใช้งาน
- แผงจ่ายไฟและแผงควบคุม
- หมายเหตุ
- แนะนำให้ทา "สารป้องกันการเคลือบผิว" ที่น็อต สำหรับการติดตั้งชิ้นส่วนสำหรับยึดของผลิตภัณฑ์นี้ เพื่อป้องกันการคลายตัว

- Specifications
- Material: Zinc alloy (ZDC)
 - Finish: Chrome plating (MZCr)
 - Max. applicable panel thickness: 3mm
- Specific use
- Power/distribution panels, control panels
- Remarks
- It is recommended that thread-locking fluid be used to prevent loosening of the mounting screws for the catch.

A-32-1

กุญแจ No.0200
Key

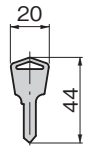
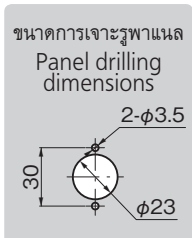
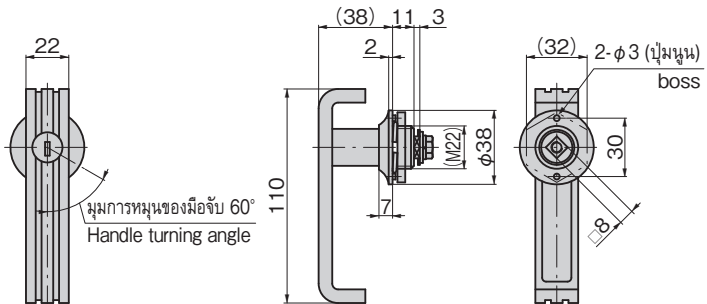

เลขที่สินค้า Product No.	RoHS 10	CAD	หมายเหตุ Remarks	มวลผลิตภัณฑ์ (g) Mass	รหัส Code
A-32-1	●		พร้อมกุญแจ With lock	210	00111
A-32-2			ไม่มีกุญแจ Without lock	210	00112

● : ผลิตภัณฑ์ที่ได้รับการรับรองตามมาตรฐาน RoHS10
▲ : สามารถรับรองตามมาตรฐาน RoHS10