

มือจับแบบ J J-SHAPED HANDLES



ลักษณะเด่น Feature

- ที่ครอบกุญแจมีอุปกรณ์มาตรฐานคือ TAK60 กุญแจเปลี่ยนได้ รุ่นใหม่พร้อมแผ่นปิดกันฝุ่นที่มีการควบคุมที่ยอดเยี่ยม (A-45-1-TAK60)
- แบบใช้ได้ทั้งซ้ายและขวา
- The lock comes standard with the TAK60, a new-style reversible key with an easy-to-use dustproof shutter. (A-45-1-TAK60)
- For both left-hand and right-hand use.

- ข้อมูล** • วัสดุ: ซิงค์อัลลอย (ZDC)
จำเพาะ • การจัดการผิวหน้า: ซุปโครเมียม (MZCr)
 • อุปกรณ์ที่แนบมา: กุญแจ 2 ดอก/น็อตขนาดใหญ่/ชุดสกรู

- การใช้งาน** • แผงจ่ายไฟ/แผงควบคุม
หมายเหตุ • กรุณาเลือกชิ้นส่วนสำหรับยึดจากกรู ๘ ในหน้า 646-650
 • รับผิดชอบระบบมาตรฐาน, ระบบเปิดได้ด้วยกุญแจ หมายเลขเดียวกันตามที่ระบุ, กุญแจต่างกันด้วยเช่นกัน กรุณาติดต่อสอบถาม
 • กรุณาปรึกษาเพิ่มเติมสำหรับการจัดการผิวหน้าแบบพิเศษ
 • แนะนำให้ทา "สารป้องกันการเคลือบตัว" ที่น็อต สำหรับการติดตั้งชิ้นส่วนสำหรับยึดของผลิตภัณฑ์นี้ เพื่อป้องกันการคลายตัว

- Specifications** • Material: Zinc alloy (ZDC)
 • Finish: Chrome plating (MZCr)
 • Accessories: Two keys, large nut and screws
Specific use • Power/distribution and control boards
Remarks • Select the stopper plate with 8-hole on page 646 to 650.
 • It is recommended that thread-locking fluid be used to prevent loosening of the mounting screws for the catch.

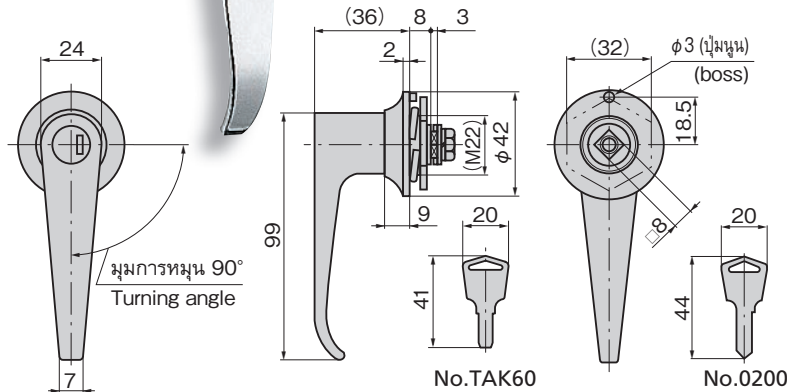
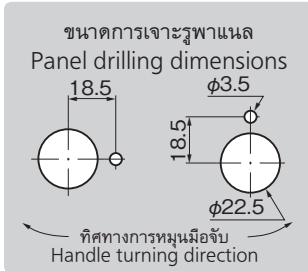
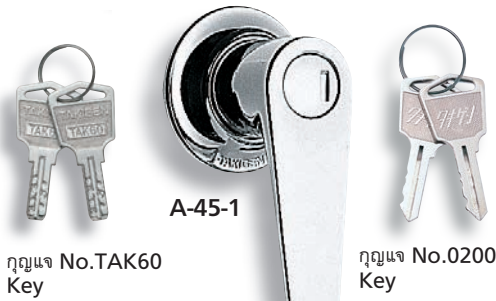

| เลขที่สินค้า Product No. | RoHS 10 CAD | ความหนาที่ใช้มากที่สุดของแผ่นวัสดุ Max. applicable panel thickness | มวลผลิตภัณฑ์ (g) Mass | หมายเลขกุญแจ Key No. | รหัส Code |
|-----------------------------|----------------|---|--------------------------|----------------------------|--------------|
| A-45-1-TAK60 | 2D/3D | 2 | 200 | TAK60 | 04018 |
| A-45-1 | 2D | | | 0200 | 00166 |
| A-45-2 | 2D | | | ไม่มีกุญแจ Without lock | 00167 |

มือจับทรงรี OVAL COIN-SHAPED HANDLES



ลักษณะเด่น Feature

- ที่ครอบกุญแจมีอุปกรณ์มาตรฐานคือ TAK60 กุญแจเปลี่ยนได้ รุ่นใหม่พร้อมแผ่นปิดกันฝุ่นที่มีการควบคุมที่ยอดเยี่ยม (A-19-TAK60)
- แบบใช้ได้ทั้งซ้ายและขวา
- The lock comes standard with the TAK60, a new-style reversible key with an easy-to-use dustproof shutter. (A-19-TAK60)
- For both left-hand and right-hand use.

- ข้อมูล** • วัสดุ: ซิงค์อัลลอย (ZDC)
จำเพาะ • การจัดการผิวหน้า: ซุปโครเมียม (MZCr)
 • อุปกรณ์ที่แนบมา: น็อตขนาดใหญ่/ชุดสกรู/กุญแจ 2 ดอก

- การใช้งาน** • แผงจ่ายไฟ/แผงควบคุม
หมายเหตุ • กรุณาเลือกชิ้นส่วนสำหรับยึดจากกรู ๘ ในหน้า 646-650
 • รับผิดชอบระบบมาตรฐาน, ระบบเปิดได้ด้วยกุญแจ หมายเลขเดียวกันตามที่ระบุ, กุญแจต่างกันด้วยเช่นกัน กรุณาติดต่อสอบถาม
 • กรุณาปรึกษาเพิ่มเติมสำหรับการจัดการผิวหน้าแบบพิเศษ
 • แนะนำให้ทา "สารป้องกันการเคลือบตัว" ที่น็อต สำหรับการติดตั้งชิ้นส่วนสำหรับยึดของผลิตภัณฑ์นี้ เพื่อป้องกันการคลายตัว

- Specifications** • Material: Zinc alloy (ZDC)
 • Finish: Chrome plating (MZCr)
 • Accessories: Two keys, large nut and screws
Specific use • Power/distribution and control boards
Remarks • Select the stopper plate with 8-hole on page 646 to 650.
 • It is recommended that thread-locking fluid be used to prevent loosening of the mounting screws for the catch.

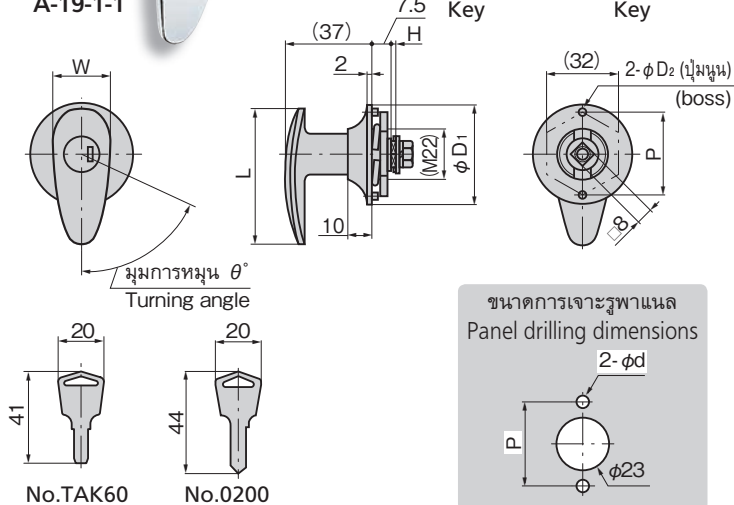

| เลขที่สินค้า Product No. | RoHS 10 CAD | หมายเลขกุญแจ Key No. | L | W | H | P | φD ₁ | φD ₂ | φd | θ° | ความหนาที่ใช้มากที่สุดของแผ่นวัสดุ Max. applicable panel thickness | มวลผลิตภัณฑ์ (g) Mass | รหัส Code |
|-----------------------------|----------------|----------------------------|----|----|-----|----|-----------------|-----------------|-----|----|---|--------------------------|--------------|
| A-19-1-1-TAK60 | 2D/3D | TAK60 | 60 | 23 | 2.5 | 37 | 44 | 3.5 | 4 | 65 | 1.5 | 04013 | |
| A-19-1-1 | 2D | 0200 | | | | | | | | | | 00070 | |
| A-19-1-2 | 2D/3D | ไม่มีกุญแจ Without lock | | | | | | | | | | 00071 | |
| A-19-2-1-TAK60 | 2D | TAK60 | 50 | 20 | 3 | 30 | 35 | 3 | 3.5 | 70 | 1.5 | 04014 | |
| A-19-2-1 | 2D | 0200 | | | | | | | | | | 00072 | |
| A-19-2-2 | 2D | ไม่มีกุญแจ Without lock | | | | | | | | | | 00073 | |

● : ผลิตภัณฑ์ที่ได้รับการรับรองตามมาตรฐาน RoHS10 ▲ : สามารถรับรองตามมาตรฐาน RoHS10

มือจับ
ลูกบิด/อุปกรณ์เสริม

ครีมอน

ตัวยึด
โรลเลอร์

มือจับปิดฝา
แผ่นแบบพิเศษ

ผู้ดูแลเชิง
ปิดสนิท

แบบหมุน
ผิวเรียบ

แบบเกียร์

มือจับ
แบบเรียบ

มือจับ
ป๊อป

มือจับ
ยก

มือจับสำหรับ
การปรับระดับ

ระบบ
สลัก

ระบบ
เชียว

เชื่อมต่อ

แบบ
ตะขอ

มือจับ
แบบล็อคได้

มือจับ
แบบ L

มือจับ
แบบ T

แบบกลม
ขนาดเล็ก

ปุ่มกด

มือจับ

ลูกบิด

ชิ้นส่วนสำหรับยึด
กันเสถียร

ข้อต่อ
เชื่อมต่อ

ลวด

TAKIGEN
เล่มที่ 24