



ครีมอน

ตัวยึด
โรลเลอร์

มือจับปิดผนึก
แม่แบบพิเศษ

ตู้แช่แข็ง
ปิดสนิท

แบบหมุน
ผิวเรียบ

แบบเกียร์

มือจับ
แบบเรียบ

มือจับ
ป๊อป

มือจับ
ยก

มือจับสำหรับ
การปรับระดับ

ระบบ
สลัก

ระบบ
เชียว

เชื่อมต่อ

แบบ
ตะขอ

มือจับ
แบบล็อคได้

มือจับ
แบบ L

มือจับ
แบบ T

แบบกลม
ขนาดเล็ก

ปุ่มกด

มือจับ

ลูกบิด

ชิ้นส่วนสำหรับยึด
กำแพง

ข้อต่อ
เชื่อมต่อ

ลวด

TAKIGEN
เล่มที่ 24

มือจับแบบเรียบสำหรับประตูเลื่อน

SLID DOOR FLUSH HANDLES



A-154-N-C
ทำจากซิงค์อัลลอย

ลักษณะเด่น Feature

- ดีไซน์นุ่มนวลมีการไล่ความโค้งมนไว้ทั่วทั้งแบบ
- สามารถเปิดปิดได้ด้วยการควบคุมการทำงานเพียงครั้งเดียว และเป็นโครงสร้างป้องกันฝุ่นด้วยปะเก็นยาง
- เป็นแบบเรียบและมีความหนูน้อยจากพื้นผิวประตู
- มีความเข้ากันได้ในการติดตั้งกับ A-154-C
- สำหรับเปิดทางขวา/สำหรับเปิดทางซ้าย (ทั้งในแบบและภาพถ่ายเป็นแบบเปิดทางขวาทั้งคู่)
- Corners with a radius make a soft image.
- One-action opening/closing. Dustproof construction using rubber packing.
- Flush type: projections on the door surface are small.
- Installation is compatible with A-154-C.
- The left-hand or right-hand use. (drawings and photo show the right-hand use.)

- ข้อมูลจำเพาะ
- มวลผลิตภัณฑ์: 850g
 - วัสดุ: ซิงค์อัลลอย (ZDC)
 - การจัดการผิวหน้า: การทำสีแบบบรอน
 - สีมาตรฐาน: ดำ
 - หมายเลขระบุกฎแฉ: 0200
 - ความหนาที่ใช้ได้มากที่สุดของแผ่นวัสดุ: A-154-N-C-L: 1.5mm
A-154-N-C-R: 1.0mm

- การใช้งาน
- อุปกรณ์ที่แนบมา: กฎแฉ 2 ดอก/ฐานรอง
 - ประตูสำหรับรถยนต์/ประตูบานเลื่อนประเภทต่างๆ
 - กรุณาดูอ้างอิงเกี่ยวกับมือจับระบบสลักที่มีดีไซน์เหมือนกันที่หน้า 372 และมือจับดึงเปิดที่หน้า 392
 - รับผลิตภัณฑ์ระบบมาสเตอร์, ระบบเปิดได้ด้วยกฎแฉหมายเลขเดียวกันตามที่ระบุ, กฎแฉต่างกันด้วยเช่นกัน กรุณาติดต่อสอบถาม
 - ขนาดการเจาะรูพาแนล, กฎแฉ, สลักล็อค สามารถใช้ร่วมกันได้ทั้งแบบเปิดซ้ายและเปิดขวา
 - กรุณาทาน้ำยาหล่อลื่นสมรรถนะสูง ที่จุดที่มีการเคลื่อนสไลด์ตามกำหนดเวลาเพื่อให้สามารถใช้งานได้ยืนยาว

- Specifications
- Mass: 850g
 - Material: Zinc alloy (ZDC)
 - Finish: Baked
 - Standard color: Black
 - Key No.: 0200
 - Max. applicable panel thickness: A-154-N-C-L: 1.5mm
A-154-N-C-R: 1.0mm
 - Accessories: Two keys and catch

- Specific use
- Doors for vehicle and various sliding doors
- Remarks
- For the same design and latch-type, See page 372, for snatch-type, See page 392.
 - Panel drilling dimensions, key and striker left-hand and right-hand are same.
 - To prolong the life of the product, apply a regular coating of high-performance lubricant to the sliding parts.

[A-154-N-C-R]

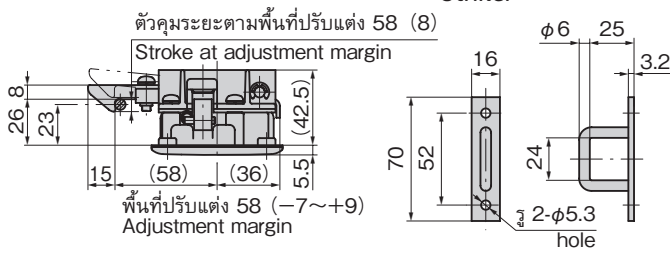

[สลักล็อค] Striker

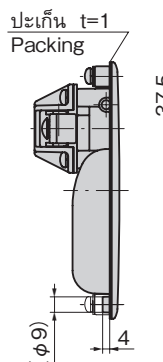
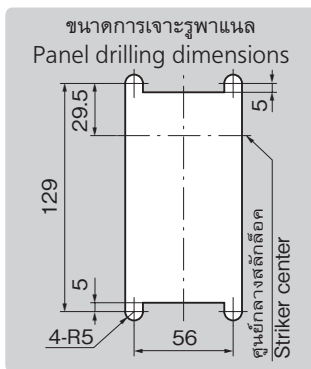

[A-154-N-C-L]

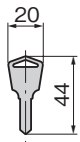
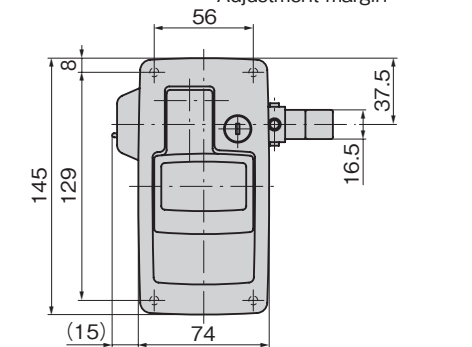
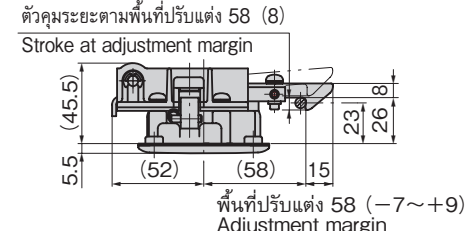

เลขที่สินค้า Product No.	RoHS 10+	CAD	หมายเหตุ Remarks	รหัส Code
A-154-N-C-L	2D		สำหรับเปิดทางซ้าย Left-hand use	02009
A-154-N-C-R	2D/3D		สำหรับเปิดทางขวา Right-hand use	02010

- : ผลิตภัณฑ์ที่ได้รับการรับรองตามมาตรฐาน RoHS10
- ▲ : สามารถรับรองตามมาตรฐาน RoHS10

