



**A-910**  
ทำจากซิงค์อัลลอย

# มือจับแบบเรียบ FLUSH HANDLES

## ลักษณะเด่น Feature

- แบบใช้ได้ทั้งซ้ายและขวา (สามารถพลิกชิ้นส่วนสำหรับยึดเพื่อประกอบได้ทั้งซ้ายและขวา)
- For both left-hand and right-hand use. (The left-hand or right-hand use can be changed by reversing the stopper plate)

- ข้อมูลจำเพาะ**
- วัสดุ: ซิงค์อัลลอย (ZDC)
  - การจัดการผิวหน้า: ซุปโครเมียมผิวชาติน (MZCr)
  - หมายเลขกุญแจ: 030
  - อุปกรณ์ที่แนบมา: กุญแจ 2 ดอก/ชุดสกรู/ชิ้นส่วนสำหรับยึดเฉพาะ
- การใช้งาน**
- แผงจ่ายไฟ/แผงควบคุม
- หมายเหตุ**
- กรุณาทาน้ำมันหล่อลื่นสมรรถนะสูง ที่จุดที่มีการเคลื่อนสไลด์ตามกำหนดเวลาเพื่อให้สามารถใช้งานได้ยืนยาว
  - หากเปลี่ยนสกรูสำหรับยึดติดเป็น (M4×8SW) A-910-2 จะสามารถรองรับความหนาของแผ่นวัสดุถึง 3mm ได้
  - ผลิตแบบไม่มีกุญแจด้วยเช่นกัน กรุณาติดต่อสอบถาม
  - แนะนำให้ทำ "สารป้องกันการคลายตัว" ที่นอตสำหรับการติดตั้งชิ้นส่วนสำหรับยึดของผลิตภัณฑ์นี้ เพื่อป้องกันการคลายตัว
  - หากหมุนกุญแจมากเกินไปจนอาจทำให้เกิดความเสียหายกับส่วนปลายกุญแจและส่วนของที่ครอบกุญแจได้

- Specifications**
- Material: Zinc alloy (ZDC)
  - Finish: Aventurine chrome plating (MZCr)
  - Key No.: 030
  - Accessories: Two keys, screws and special stopper plate

- Specific use**
- Power/distribution and control boards
- Remarks**
- To prolong the life of the product, apply a regular coating of high-performance lubricant to the sliding parts.
  - A-910-2 can be adapted to max. applicable panel thickness of up to 3mm by replacing the screws with M4 X 8SW.
  - It is recommended that thread-locking fluid be used to prevent loosening of the mounting screws for the catch.
  - Note that care is required, since turning the key more than is necessary risks damaging the lock or the tip of the key.



A-910-1-1



A-910-2-1



กุญแจ No.030  
Key

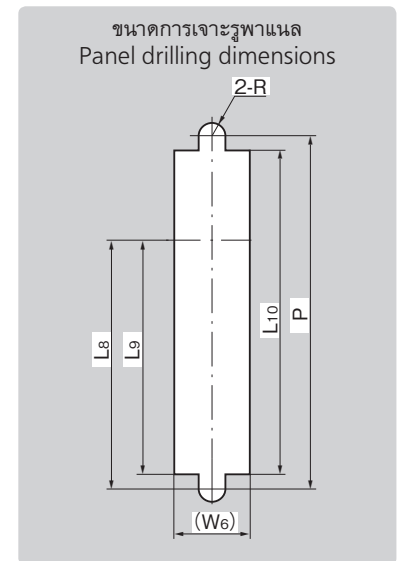
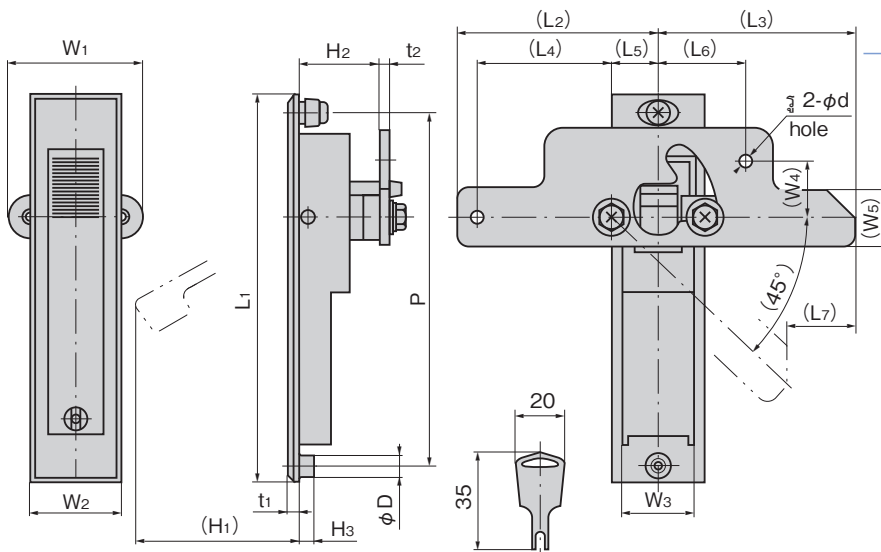

เลขที่สินค้า Product No.	RoHS 10	CAD	ชิ้นส่วนสำหรับยึดที่แนบมา Attached stopper plate	รหัส Code
A-910-1-1	●	2D/3D	ตัวยึดสำหรับสินค้าชนิดนี้โดยเฉพาะ Special stopper plate	00658
A-910-2-1		2D	ตัวยึดสำหรับสินค้าชนิดนี้โดยเฉพาะ Special stopper plate	00660

เลขที่สินค้า Product No.	L1	(L2)	(L3)	(L4)	(L5)	(L6)	(L7)	L8	L9	L10	W1	W2	W3	(W4)	(W5)	(W6)	(H1)	H2	H3	t1	t2	P	φD	φd	R	ความหนาที่ขึ้นอยู่กับวัสดุ Applicable panel thickness	มวลผลิตภัณฑ์ (g) Mass
A-910-1-1	141	70	70	47.5	16	30	25	90	83.5	114	48	32	25	20	20	26	57.5	28	7	4	3.2	127	8	4.2	4.5	1.0~3.0	420
A-910-2-1	112	65	65	45	15	24	24	69	63.5	89	44	30	24	22	23	25	44.5	25.5	6	3	2.3	100	7	3	4	0.8~1.5	300

● : ผลิตภัณฑ์ที่ได้รับการรับรองตามมาตรฐาน RoHS10 ▲ : สามารถรับรองตามมาตรฐาน RoHS10

มือจับ  
ลูกบิด/อุปกรณ์เสริม

มือจับ  
แบบเรียบ

มือจับ  
แบบ L

มือจับ  
แบบ T

แบบกลม  
ขนาดเล็ก

ปุ่มกด

มือจับ  
ลูกบิด

ชุดแม่พิมพ์  
กันสาก

ข้อต่อ  
เชื่อมต่อ

ลวด