



A

- ครีมอน
- ตัวยึด
โวลเลอร์
- มือจับปิดผนึก
แผ่นแบบพิเศษ
- ตู้แช่แข็ง
ปิดสนิท
- แบบหมุน
ผิวเรียบ

แบบเกียร์

มือจับ
แบบเรียบ

มือจับ
ป๊อป

มือจับ
ยก

มือจับสำหรับ
การปรับระดับ

ระบบ
สลัก

ระบบ
เชียว

เชื่อมต่อ

แบบ
ตะขอ

มือจับ
แบบล็อคคีย์

มือจับ
แบบ L

มือจับ
แบบ T

แบบกลม
ขนาดเล็ก

ปุ่มกด

มือจับ

ลูกบิด

ชิ้นส่วนสำหรับยึด
กำแพง

ข้อต่อ
เชื่อมต่อ

ลวด

มือจับแบบเรียบพร้อมปุ่มกด

FLUSH HANDLES WITH PUSH-BUTTONS



A-1260
ทำจากสแตนเลส

ลักษณะเด่น Feature

- เนื่องจากทำจากสแตนเลสจึงมีความทนต่อความกัดกร่อนสูง
- แบบใช้ได้ทั้งซ้ายและขวา (สามารถพลิกชิ้นส่วนสำหรับยึดเพื่อประกอบได้ทั้งซ้ายและขวา)
- Corrosion-resistant stainless steel is used.
- For both left-hand and right-hand use. (The left-hand or right-hand use can be changed by reversing the stopper plate)



A-1260-1



A-1260-3



กุญแจ No.030
Key

- ข้อมูลจำเพาะ
- วัสดุ: เหล็กหล่อสแตนเลส (SUS304)
 - การจัดการผิวหน้า: ทำผิวด้านแบบขึ้นเส้นแฮร์ไลน์
 - ที่แบบมา อุปกรณ์: กุญแจ 2 ดอก/ชุดสกรู/ชิ้นส่วนสำหรับยึดเฉพาะ

- การใช้งาน
- แผงควบคุมทางด่วน/อุปกรณ์สำหรับเรือ
- หมายเหตุ
- วัสดุ SUS316 ด้วยเช่นกัน กรุณาติดต่อสอบถาม
 - กรุณาใช้น้ำมันหล่อลื่นในจุดที่มีการเคลื่อนสไลด์ระวังอย่าให้ลื่นติดบนชิ้นงาน
 - หากเปลี่ยนสกรูสำหรับยึดติดก็จะสามารถรองรับความหนาของแผ่นวัสดุถึง 3mm ได้
 - A-1260-1: M5×8 SW
 - A-1260-2/3: M4×8 SW
 - หากหมุนกุญแจมากเกินไปจนความจำเป็น อาจทำให้เกิดความเสียหายกับส่วนปลายกุญแจและส่วนของที่ครอบกุญแจได้
 - แนะนำให้ทำ "สารป้องกันการคลายตัว" ที่นอตสำหรับการติดตั้งชิ้นส่วนสำหรับยึดของผลิตภัณฑ์นี้ เพื่อป้องกันการคลายตัว

- Specifications
- Material: Cast stainless steel (SUS304)
 - Finish: Hairline finish
 - Accessories: Two keys, screws and special stopper plate
- Specific use
- Highway control boards and ship equipment
- Remarks
- Use lubrication oil for moving parts. Especially be careful of sticking coating.
 - A-1260 can be adapted to max. panel thickness of up to 3.0mm by replacing the screws.
 - A-1260-1: M5 X 8 SW
 - A-1260-2-3: M4 X 8 SW
 - Note that care is required, since turning the key more than is necessary risks damaging the lock or the tip of the key.
 - It is recommended that thread-locking fluid be used to prevent loosening of the mounting screws for the catch.

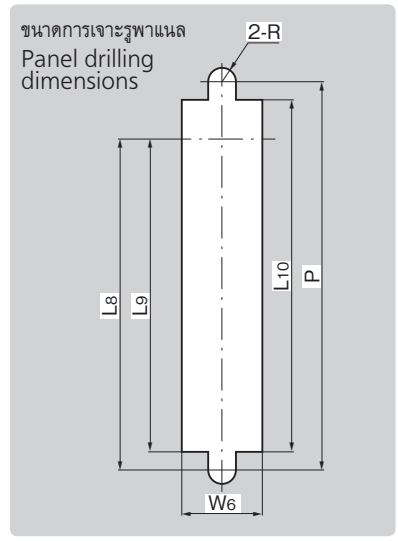
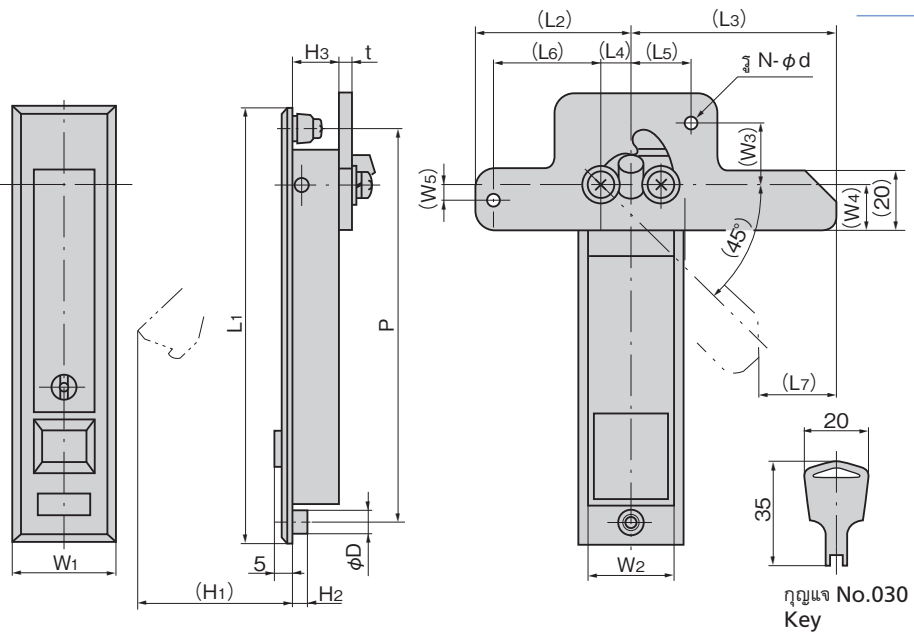

เลขที่สินค้า Product No.	หมายเลขกุญแจ Key No.	L1	(L2)	(L3)	(L4)	(L5)	(L6)	(L7)	L8	L9	L10	W1	W2	(W3)	(W4)	(W5)	W6	(H1)	H2	H3	t	φd	φD	P	N	R
A-1260-1	030	142	49.5	65.5	9.5	17.5	35	25.5	109	104	117	32	26	21	15	5	27	51	5	17	3	4	8	128	2	4.5
A-1260-2	030	117	48.5	61.5	8.5	20	35	20.5	88	83.5	96	28	23	20	10	0	24	44	4	14	2	2.8	7	105	2	4
A-1260-3	030	84	23.5	61.5	8.5	10	20.5	55	50.5	63	28	23	23	10	5	24	23	4	14	2	3.8	7	72	1	4	

เลขที่สินค้า Product No.	RoHS 10	CAD	หมายเลขกุญแจ Key No.	ความหนาที่ใช้ของแผ่นวัสดุ Applicable panel thickness	มวลผลิตภัณฑ์ (g) Mass	ชิ้นส่วนสำหรับยึดที่แนบมา Attached stopper plate	รหัส Code
A-1260-1		2D	030	0.6~1.5	420	ตัวยึดสำหรับสินค้าชนิดนี้โดยเฉพาะ Special stopper plate	00787
A-1260-2	●	2D	030	0.8~1.5	255	ตัวยึดสำหรับสินค้าชนิดนี้โดยเฉพาะ Special stopper plate	00788
A-1260-3		2D	030	0.8~1.5	190	ตัวยึดสำหรับสินค้าชนิดนี้โดยเฉพาะ Special stopper plate	00789

● : ผลิตภัณฑ์ที่ได้รับการรับรองตามมาตรฐาน RoHS10 ▲ : สามารถรับรองตามมาตรฐาน RoHS10