



A

ครีมอน

ตัวยึด
โรลเลอร์

มือจับปิดผนึก
แผ่นแบบพิเศษ

ตู้แช่แข็ง
ปิดสนิท

แบบหมุน
ผิวเรียบ

แบบเกียร์

มือจับ
แบบเรียบ

มือจับ
ป๊อป

มือจับ
ยก

มือจับสำหรับ
การปรับระดับ

ระบบ
สลัก

ระบบ
เซียว

เชื่อมต่อ

แบบ
ตะขอ

มือจับ
แบบล็อคได้

มือจับ
แบบ L

มือจับ
แบบ T

แบบกลม
ขนาดเล็ก

ปุ่มกด

มือจับ

ลูกบิด

ชิ้นส่วนสำหรับยึด
กำแพง

ข้อต่อ
เชื่อมต่อ

ลวด

TAKIGEN

เล่มที่ 24



มือจับแบบเรียบพร้อมปุ่มกด

FLUSH HANDLES WITH PUSH-BUTTONS

ติดตั้งตัวล็อคโลหะป้องกันการขบ



A-260-A-1-1

A-260-A-2-1



กุญแจ No.0200
Key

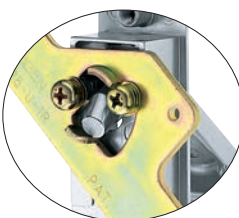

มืออุปกรณ์รูปตัว U ประเภทรองรับแรงโหลดสูง
High-load type with U-rims also available
AC-25-U (หน้า 650)

ลักษณะเด่น Feature

- มีชิ้นส่วนสำหรับยึดประเภทป้องกันการขบเป็นอุปกรณ์มาตรฐาน
- ขนาดการเจาะรูพาดเหมือน A-240
- แบบใช้ได้ทั้งซ้ายและขวา (สามารถพลิกชิ้นส่วนสำหรับยึดเพื่อประกอบได้ทั้งซ้ายและขวา)
- Anti-seizing type stopper plate is standard.
- Panel drilling dimensions are same as A-240.
- For both left-hand and right-hand use. (The left-hand or right-hand use can be changed by reversing the stopper plate)

- ข้อมูลจำเพาะ**
- วัสดุ: ซิงค์อัลลอย (ZDC)
 - การจัดการผิวหน้า: ชุบเซิร์จโครเมียม (MZCr)
 - หมายเลขกุญแจ: 0200
 - อุปกรณ์ที่แนบมา: กุญแจ 2 ดอก/ชุดสกรู/ชิ้นส่วนสำหรับยึดเฉพาะ
- การใช้งาน**
- แผงจ่ายไฟ/แผงควบคุม
 - กรุณาใช้น้ำมันหล่อลื่นในจุดที่มีการเคลื่อนสไลด์ระวังอย่าให้ลื่นติดบนชิ้นงาน
 - **ที่ครอบกุญแจของผลิตภัณฑ์นี้จะใช้ส่วนปลายกุญแจในการควบคุมการทำงาน**
 - แนะนำให้ทา "สารป้องกันการเคลือบผิว" ที่นอตสำหรับการติดตั้งชิ้นส่วนสำหรับยึดของผลิตภัณฑ์นี้เพื่อป้องกันการคลายตัว

- Specifications**
- Material: Zinc alloy (ZDC)
 - Finish: Satellite chrome plating (MZCr)
 - Key No.: 0200
 - Accessories: Two keys, screws and special stopper plate

- Specific use**
- Power/distribution and control boards
 - Use lubrication oil for moving parts. Especially be careful of sticking coating.
 - **The lock on this product is operated with the tip of the key.**
 - It is recommended that thread-locking fluid be used to prevent loosening of the mounting screws for the catch.

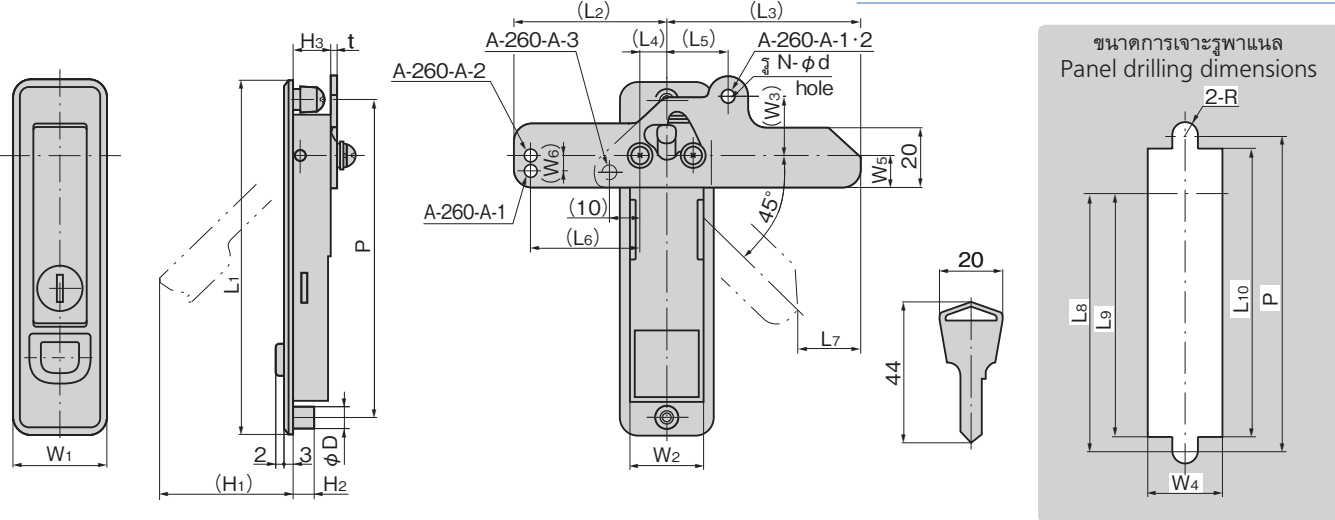

| เลขที่สินค้า Product No. | RoHS 10 | CAD | หมายเลขกุญแจ Key No. | ชิ้นส่วนสำหรับยึดที่แนบมา Attached stopper plate | รหัส Code |
|-----------------------------|------------|-----|-------------------------|---|--------------|
| A-260-A-1-1 | 2D | | 0200 | | 01777 |
| A-260-A-1-2 | 3D | | ไม่มีกุญแจ Without lock | AC-25-AB-1N | 01780 |
| A-260-A-2-1 | 2D/3D | | 0200 | | 01778 |
| A-260-A-2-2 | | | ไม่มีกุญแจ Without lock | AC-25-AB-2N | 01397 |
| A-260-A-3-1 | 2D/3D | | 0200 | | 01779 |
| A-260-A-3-2 | | | ไม่มีกุญแจ Without lock | AC-25-AB-3N | 01399 |

| เลขที่สินค้า Product No. | L1 | (L2) | (L3) | (L4) | (L5) | (L6) | (L7) | L8 | L9 | L10 | W | W2 | (W3) | W4 | W5 | (W6) | (H1) | H2 | H3 | t | P | φD | N | φd | R | ความหนาที่ใช้มากที่สุดของแผ่นวัสดุ Max. Applicable panel thickness | มวลผลิตภัณฑ์ (g) Mass |
|-----------------------------|-----|------|------|------|------|------|------|-----|-------|-----|----|----|------|----|-----|------|------|----|------|-----|-----|----|---|-----|-----|---|-----------------------------|
| A-260-A-1-1 | 142 | 49.5 | 65.5 | 9.5 | 18 | 34.5 | 25.5 | 106 | 100.5 | 117 | 32 | 26 | 22 | 27 | 15 | 5 | 58 | 7 | 17 | 3.2 | 128 | 8 | 2 | 4.2 | 4.5 | 3.2 | 395 |
| A-260-A-1-2 | | | | | | | | | | | | | | | | | | | | | | | | | | | |
| A-260-A-2-1 | 117 | 48.5 | 61.5 | 8.5 | 20 | 35 | 20.5 | 86 | 81.5 | 96 | 30 | 23 | 20 | 24 | 10 | | 47 | 6 | 12.5 | 2.3 | 105 | 7 | 2 | 4.2 | 4 | 2 | 225 |
| A-260-A-2-2 | | | | | | | | | | | | | | | | | | | | | | | | | | | |
| A-260-A-3-1 | 84 | 23.5 | 61.5 | 8.5 | | 10 | 20 | 53 | 48.5 | 63 | 28 | 23 | | 24 | 9.5 | 4.5 | 21 | 6 | 12.5 | 2.3 | 72 | 7 | 1 | 4.1 | 4 | 2 | 160 |
| A-260-A-3-2 | | | | | | | | | | | | | | | | | | | | | | | | | | | |

● : ผลิตภัณฑ์ที่ได้รับการรับรองตามมาตรฐาน RoHS10 ▲ : สามารถรับรองตามมาตรฐาน RoHS10