



**A-250-A**  
ทำจากซิงค์อัลลอย

# มือจับแบบเรียบ FLUSH HANDLES

ติดตั้งตัวล็อคโลหะป้องกันการขบ



A-250-A-1

A-250-A-2-1



กุญแจ No.0200  
Key

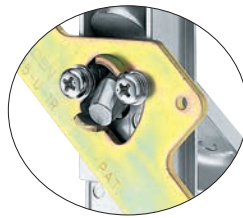

มืออุปกรณ์รูปตัว U ประเภทรองรับแรงโหลดสูง  
High-load type with U-rims also available  
**AC-25-U (หน้า 650)**

## ลักษณะเด่น Feature

- มีชิ้นส่วนสำหรับยึดประเภทป้องกันการขบเป็นอุปกรณ์มาตรฐาน
- ขนาดการเจาะรูพาแนลเหมือนกับ A-240
- แบบใช้ได้ทั้งซ้ายและขวา (สามารถพลิกชิ้นส่วนสำหรับยึดเพื่อประกอบได้ทั้งซ้ายและขวา)
- Anti-seizing type stopper plate is standard.
- Panel drilling dimensions are same as A-240.
- For both left-hand and right-hand use. (The left-hand or right-hand use can be changed by reversing the stopper plate)

- ข้อมูล**
- วัสดุ: ซิงค์อัลลอย (ZDC)
- จำเพาะ**
- การจัดการผิวหน้า: ชุบเซิร์กโคโรเมียม (MZCr)
  - อุปกรณ์ที่แนบมา: กุญแจ 2 ดอก/ชุดสกรู/ชิ้นส่วนสำหรับยึดเฉพาะ
- การใช้งาน**
- แผงจ่ายไฟ/แผงควบคุม
- หมายเหตุ**
- กรุณาใช้น้ำมันหล่อลื่นในจุดที่มีการเคลื่อนสไลด์ระงืออย่าให้ลืติดบนชิ้นงาน
  - **ที่ครอบกุญแจของผลิตภัณฑ์นี้จะใช้ส่วนปลายกุญแจในการควบคุมการทำงาน**
  - หากหมุนกุญแจมากเกินไปจนความจำเป็น อาจทำให้เกิดความเสียหายกับส่วนปลายกุญแจและส่วนของที่ครอบกุญแจได้
  - แนะนำให้ทำ "สารป้องกันการคลายตัว" ที่น็อตสำหรับการติดตั้งชิ้นส่วนสำหรับยึดของผลิตภัณฑ์นี้ เพื่อป้องกันการคลายตัว

- Specifications**
- Material: Zinc alloy (ZDC)
  - Finish: Satellite chrome plating (MZCr)
  - Accessories: Two keys, screws and special stopper plate
- Specific use**
- Power/distribution and control boards
- Remarks**
- Use lubrication oil for moving parts. Especially be careful of sticking coating.
  - **The lock on this product is operated with the tip of the key.**
  - Note that care is required, since turning the key more than is necessary risks damaging the lock or the tip of the key.
  - It is recommended that thread-locking fluid be used to prevent loosening of the mounting screws for the catch.

เลขที่สินค้า Product No.	RoHS 10	CAD	หมายเลขกุญแจ Key No.	ชิ้นส่วนสำหรับยึดที่แนบมา Attached stopper plate	รหัส Code
A-250-A-1-1		2D/3D	0200	AC-25-AB-1N	01773
A-250-A-1-2		3D	ไม่มีกุญแจ Without lock		01776
A-250-A-2-1		2D	0200	AC-25-AB-2N	01774
A-250-A-2-2			ไม่มีกุญแจ Without lock		01392
A-250-A-3-1		2D	0200	AC-25-AB-3N	01775
A-250-A-3-2			ไม่มีกุญแจ Without lock		01394

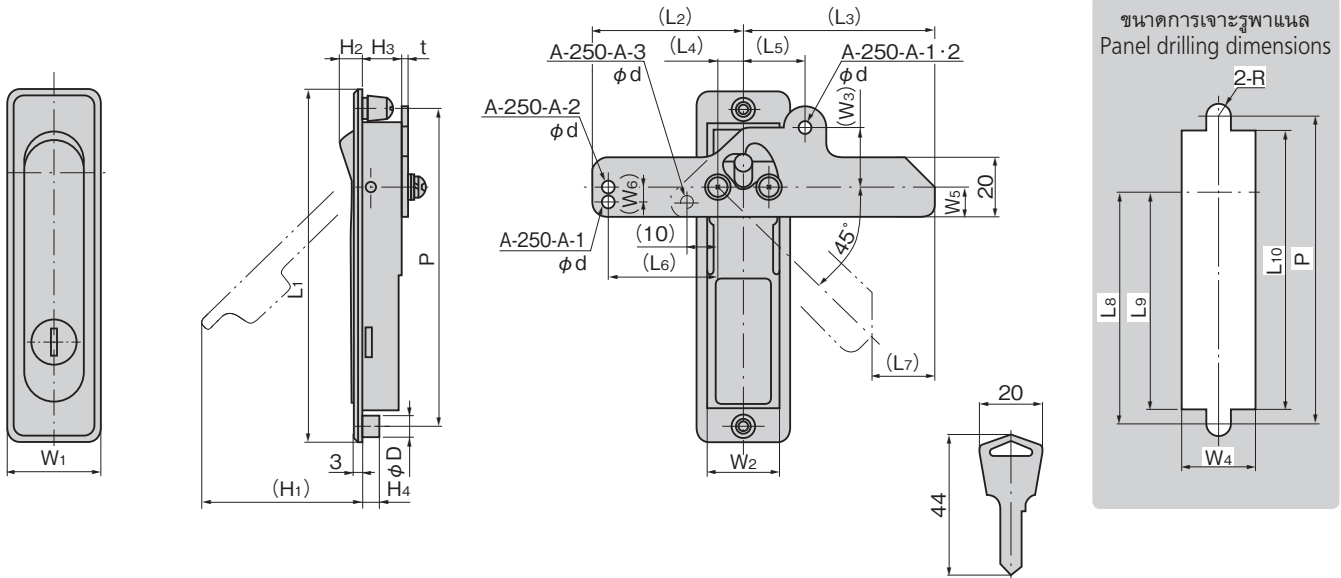

เลขที่สินค้า Product No.	L1	(L2)	(L3)	(L4)	(L5)	(L6)	(L7)	L8	L9	L10	W1	W2	(W3)	W4	W5	(W6)	(H1)	H2	H3	H4	t	P	ϕD	ϕd	R	ความหนาที่เลือกใช้ได้ Applicable panel thickness	มวลผลิตภัณฑ์ (g) Mass
A-250-A-1-1	142	49.5	65.5	9.5	18	34.5	25.5	93	87.5	117	32	26	22	27	15	5	70	10	17	7	3.2	128	8	2-ϕ4.2	4.5	1.0~2.5	360
A-250-A-1-2																											
A-250-A-2-1	117	48.5	61.5	8.5	20	35	20.5	79	74.5	96	30	23	20	24	10		58	8	12.5	6	2.3	105	7	2-ϕ4.2	4	1.0~2.5	235
A-250-A-2-2																											
A-250-A-3-1	84		61.5	8.5			20	48	43.5	63	28	23		24	9.5	4.5	35	8	12.5	6	2.3	72	7	ϕ4.1	4	1.0~2.5	155
A-250-A-3-2																											

● : ผลิตภัณฑ์ที่ได้รับการรับรองตามมาตรฐาน RoHS10 ▲ : สามารถรับรองตามมาตรฐาน RoHS10

มือจับ  
ลูกบิด/อุปกรณ์เสริม

มือจับ  
แบบเรียบ

มือจับ  
ป๊อป

มือจับ  
ยก

มือจับสำหรับ  
การปรับระดับ

ระบบ  
สลัก

ระบบ  
เชียว

เชื่อมต่อ

แบบ  
ตะขอ

มือจับ  
แบบล็อคได้

มือจับ  
แบบ L

มือจับ  
แบบ T

แบบกลม  
ขนาดเล็ก

ปุ่มกด

มือจับ

ลูกบิด

ชิ้นส่วนสำหรับยึด  
ก้านเส้า

ข้อต่อ  
เชื่อมต่อ

ลวด