



# มือจับโยกพร้อมฝาปิดฝุ่นพลาสติก

## SWING HANDLE WITH PLASTIC DUST PROTECTOR CAP

ปกป้องที่ครอบกุญแจด้วยฝาปิดฝุ่น  
Protects the lock from dust



กุญแจ No.TAK60 Key

กุญแจ No.0200 Key

AP-493-2-1



- ปะเก็นกันฝุ่น ปกป้องที่ครอบกุญแจ
- Packing protects the lock from dust

- ปะเก็นแบบนูนเพื่อช่วยให้ประกอบแบบสนิทขึ้น
- Convex packing for better sealing

### ลักษณะเด่น Feature

- มีฝาปิดฝุ่นเป็นอุปกรณ์มาตรฐานเพื่อป้องกันส่วนของที่ครอบกุญแจจากน้ำฝนและฝุ่นละอองได้
- ใช้ปะเก็นแบบนูนขึ้นรูปจากยางที่มีความอ่อนนุ่ม เพิ่มความสามารถในการปิดผนึก
- ติดปูนสำหรับยึดชั่วคราวบนแผ่นวัสดุติดตั้งและยกระดับประสิทธิภาพการทำงาน
- ที่ครอบกุญแจมีอุปกรณ์มาตรฐานคือ TAK60 กุญแจเปลี่ยนได้ รุ่นใหม่พร้อมฝาปิดกันฝุ่นที่มีการควบคุมที่ยอดเยี่ยม
- มีความเข้ากันได้กับซีรีส์ A-160, A-240 ในเรื่องขนาดการเจาะรูพาดนล
- แบบใช้ได้ทั้งซ้ายและขวา (สามารถพลิกชิ้นส่วนสำหรับยึดและแคมเพื่อประกอบได้ทั้งซ้ายและขวา)

- A dust protector cap has been included as standard to protect the lock from rainwater and dust.
- Uses a soft rubber convex packing for improved sealing.
- A temporary latch boss has been set to the attachment plate to improve operation.
- The lock features a new reversible key TAK60 with a dust shutter for improve operability.
- The panel hole dimensions are compatible with the A-160, A-240 series.
- For left-hand and right-hand use (can be changed by switching the cam and latch).

### ข้อมูลจำเพาะ

- วัสดุ: พอลิเอไมด์ (PA6-GF30)
- สีมาตรฐาน: ดำ
- การจัดการผิวหน้า: พื้นผิวมีसान
- ความหนาที่ใช้มากที่สุดของแผ่นวัสดุ: 3.2mm
- หมายเลขกุญแจ: TAK60/0200
- อุปกรณ์ที่แนบมา: แผ่นวัสดุติดตั้ง/ชิ้นส่วนสำหรับยึด (AC-25-E-4)/ชุดสกรู/กุญแจ 2 ดอก

### การใช้งาน

- แฉงจ่ายไฟ/แฉงควบคุม/แฉงข้อมูล/ชิ้นวางสำหรับเครื่องมือสื่อสาร กำหนดส่งมอบ
- สินค้ามาตรฐาน...กรุณาติดต่อสอบถามถึงกำหนดส่งมอบ

### หมายเหตุ

- รับผิดชอบผู้ขายที่ติดตั้งด้วยเช่นกัน กรุณาติดต่อสอบถาม
- หากติดตั้งผิดอย่างแรงเกินไปอาจเป็นเหตุให้เกิดความเสียหายได้
- กรุณาทาสารหล่อลื่นสำหรับพลาสติกลงในจุดที่มีการเคลื่อนสไลด์ตามกำหนดเวลาเพื่อเพิ่มความทนทานในการใช้งาน
- แนะนำให้ทาสารป้องกันการคลายตัวที่น้อยที่สุดสำหรับการติดตั้งชิ้นส่วนสำหรับยึดเพื่อป้องกันการคลายตัว
- ค่าแรงบิดมาตรฐานของนอตตัวทำเกลียว M4 อยู่ที่ 0.75N·m
- กรุณาตรวจสอบข้อมูลให้ถี่ถ้วนก่อนใช้สารป้องกันการคลายตัวและสารละลายอื่น ๆ

### Specifications

- Material: Polyamide (PA6-GF30)
- Standard color: Black
- Finish: Wrinkle finish
- Maximum thickness: 3.2mm
- Key number: TAK60 ,0200
- Accessories: Attachment plate, stopper (AC-25-E-4), screw set, two keys Specific use
- Distribution board, control board, information board, communication equipment rack

### Remarks

- Forcefully pulling the rubber cap off can damage it.
- Coat the sliding parts with plastic lubricant to improve durability.
- Apply thread-locking fluid to prevent the latch mounting bolts from coming loose.
- The standard fastening torque of the M4 tapping screws is 0.75N·m.
- Be sure to test adequately when using a solvent such as thread-locking fluid.

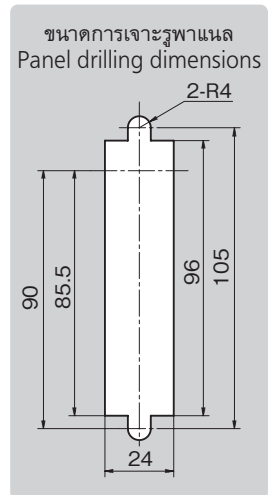
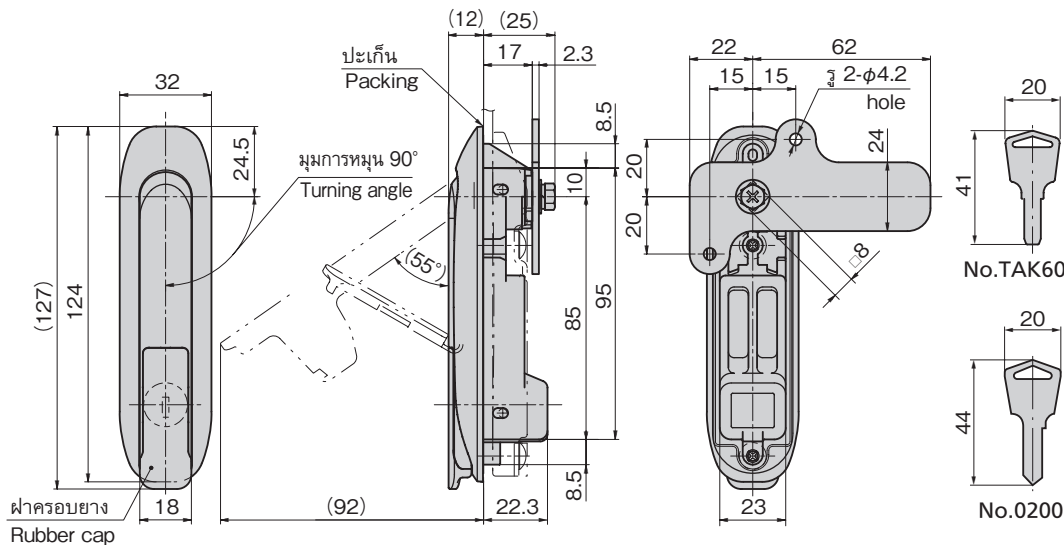

เลขที่สินค้า Product No.	RoHS 10	CAD	หมายเลขกุญแจ Key No.	ชิ้นส่วนสำหรับยึดที่แนบมา Attached stopper plate	มวลผลิตภัณฑ์ (g) Mass	รหัส Code
AP-493-2-1-TAK60		2D/3D	TAK60	AC-25-E-4	198	04323
AP-493-2-1		2D/3D	0200			04286

● : ผลิตภัณฑ์ที่ได้รับการรับรองตามมาตรฐาน RoHS10 ▲ : สามารถรับรองตามมาตรฐาน RoHS10

มือจับ  
ลูกบิด/อุปกรณ์เสริม

มือจับ  
แบบ L

มือจับ  
แบบ T

แบบกลม  
ขนาดเล็ก

ปุ่มกด

มือจับ

ลูกบิด

ชิ้นส่วนสำหรับยึด  
ก้านเสา

ข้อต่อ  
เชื่อมต่อ

ลวด

ระบบ  
สลัก

ระบบ  
เชียว

เชื่อมต่อ

แบบ  
ตะขอ

มือจับ  
แบบล็อกได้

มือจับ  
แบบ L

มือจับ  
แบบ T

แบบกลม  
ขนาดเล็ก

ปุ่มกด

มือจับ

ลูกบิด

ชิ้นส่วนสำหรับยึด  
ก้านเสา

ข้อต่อ  
เชื่อมต่อ

ลวด