



A

ครีมอน

ตัวยึด
โรลเลอร์

มือจับปิดผนึก
แบบมัลติเพล็กซ์

ตู้แช่แข็ง
เปิดสนิท

แบบหมุน
ผิวเรียบ

แบบเกียร์

มือจับ
แบบเรียบ

มือจับ
ป๊อป

มือจับ
ยก

มือจับสำหรับ
การปรับระดับ

ระบบ
สลัก

ระบบ
เชียว

เชื่อมต่อ

แบบ
ตะขอ

มือจับ
แบบล็อกได้

มือจับ
แบบ L

มือจับ
แบบ T

แบบกลม
ขนาดเล็ก

ปุ่มกด

มือจับ

ลูกบิด

ชิ้นส่วนสำหรับยึด
กำแพง

ข้อต่อ
เชื่อมต่อ

ลวด

TAKIGEN

เล่มที่ 24

302

A-1465-C, A-465-A/C/F มือจับแบบหมุนผิวเรียบ

มือจับแบบเรียบและกันน้ำ WATERPROOF FLAT HANDLES

กดและหมุน



A-1465-C-2-1

A-465-F-3-1



กุญแจ No.0200 Key กุญแจ No.TAK60 Key

PAT.PEND.

A-1465-C A-465-A·C·F

ทำจากสแตนเลส ทำจากซิงค์อัลลอย



ลักษณะเด่น Feature

- ที่ครอบกุญแจมีอุปกรณ์มาตรฐานคือ TAK60 กุญแจเปลี่ยนได้รุ่นใหม่พร้อมแผ่นปิดกันฝุ่นที่มีการควบคุมที่ยอดเยี่ยม (A-1465-C, A-465-F)
- สามารถติดตั้งด้วยขนาดการเจาะรูพาแนลเท่ากับซีรีส์ A-160, A-240 มือจับแบบเรียบได้
- แบบใช้ได้ทั้งซ้ายและขวา
- The lock comes standard with the TAK60, a new-style reversible key with an easy-to-use dustproof shutter. (A-1465-C·A-465-F)
- Panel drilling dimensions for flush handles A-160/ A-240 series can be used for installation.
- For both left-hand and right-hand use.

ข้อมูลจำเพาะ [A-1465-C]

- วัสดุ: เหล็กหล่อสแตนเลส (SUS304)
- การจัดการผิวหน้า: ทำผิวด้านแบบขึ้นเส้นแซร์ไลน์

ข้อมูลจำเพาะ [A-465]

- วัสดุ: ซิงค์อัลลอย (ZDC)
- การจัดการผิวหน้า: ซุปเซิร์จไลท์โครเมียม (MZCR)
- อุปกรณ์ที่แนบมา: กุญแจ 2 ดอก/ชุดสกรู/ชิ้นส่วนสำหรับยึดเฉพาะ/แผ่นวัสดุติดตั้ง

การใช้งาน • ตู้ไฟ/แผงจ่ายไฟ/แผงควบคุม
หมายเหตุ • มีประเภท A-1465 ซึ่งเป็นกุญแจ No.0200 อีกด้วย กรุณาติดต่อสอบถามรายละเอียดเพิ่มเติม
• ผลิตประเภทไม่มีกุญแจด้วยเช่นกัน กรุณาติดต่อสอบถาม
• ผลิตระบบมาสเตอร์, ระบบเปิดได้ด้วยกุญแจหมายเลขเดียวกันตามทีระบุ, กุญแจต่างกันด้วยเช่นกัน กรุณาติดต่อสอบถาม
• แนะนำให้ทำ "สารป้องกันการคลายตัว" ที่นอตสำหรับการติดตั้งชิ้นส่วนสำหรับยึดของผลิตภัณฑ์นี้เพื่อป้องกันการคลายตัว

Specifications

- [A-1465-C] • Material: Cast stainless steel (SUS304)
• Finish: Hairline finish
- [A-465] • Material: Zinc alloys (ZDC)
• Finish: Satelite chrome plating (MZCR)
• Accessories: Two keys, screws, special stopper plate
- Specific use • Cubicles, distribution boards, etc.
Remarks • It is recommended that thread-locking fluid be used to prevent loosening of the mounting screws for the catch.

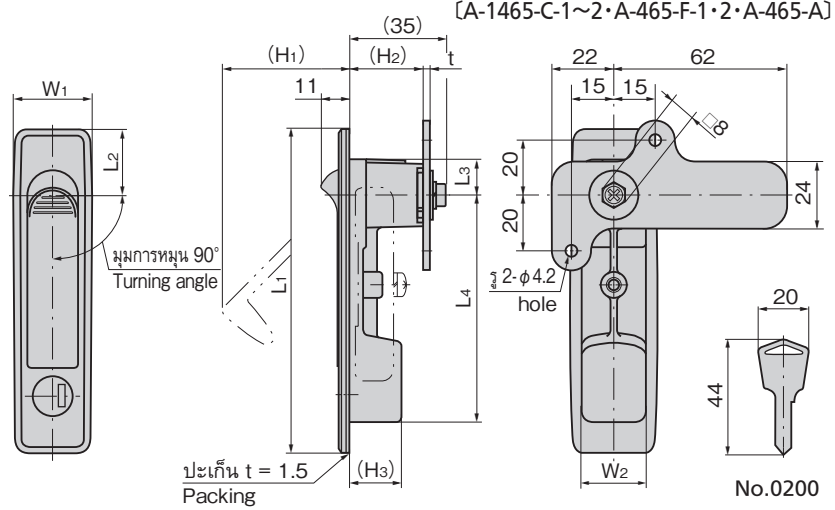

[A-1465-C-1~2·A-465-F-1·2·A-465-A]

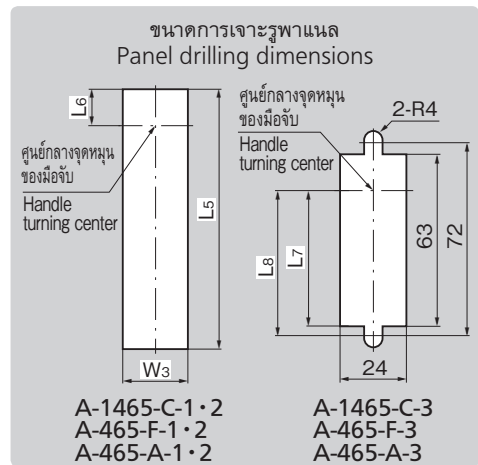

[A-1465-C-3 · A-465-F-3]

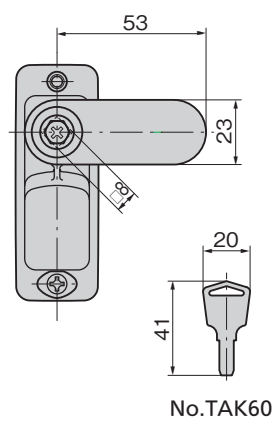

เลขที่สินค้า Product No.	RoHS	CAD	รหัส Code
A-1465-C-1-1-TAK60		2D	04155
A-1465-C-2-1-TAK60		2D	04156
A-1465-C-3-1-TAK60		2D/3D	04157
A-465-F-1-1-TAK60	▲	2D	04050
A-465-F-2-1-TAK60	▲	2D	04051
A-465-F-3-1-TAK60	▲	2D	04052
A-465-A-1-1		2D	01538
A-465-A-1-2			02671
A-465-A-2-1		2D	01539
A-465-A-2-2			02672
A-465-A-3-1		2D/3D	01540
A-465-A-3-2			02673
A-465-C-2-1		2D/3D	01541

เลขที่สินค้า Product No.	หมายเลขกุญแจ Key No.	L1	L2	L3	L4	L5	L6	L7	L8	W1	W2	W3	(H1)	(H2)	(H3)	t	ความหนาที่ช่องแผ่นวัสดุ Applicable panel thickness	มวลผลิตภัณฑ์ (g) Mass	ชิ้นส่วนสำหรับยึดที่แนบมา Attached stopper plate
A-1465-C-1-1-TAK60	TAK60	142	26	13	103	117	13.5			30	26	27	60	26	24	2	0.8~3.5	410	AC-1025-E-4
A-1465-C-2-1-TAK60		115	22	12	83	96	12.5			28	23	24	46.5	26	24	2	0.8~3.2	325	AC-1025-E-4
A-1465-C-3-1-TAK60		84	23	12	50				50.5	55	28	23		25	26	24	2	0~2.0	245
A-465-F-1-1-TAK60	TAK60	142	26	13	103	117	13.5			30	26	27	62	26.5	25	2.3	0~2.3	410	AC-25-E-4
A-465-F-2-1-TAK60		117	24	13	82	96	13.5			30	23	24	47	26.5	25	2.3	0~2.3	350	AC-25-E-4
A-465-F-3-1-TAK60		84	24	13	49				49.5	54	30	23		26	26.5	23.5	2.3	0~1.8	250
A-465-A-1-1	0200	142	26	13	103	117	13.5			30	26	27	62	26.5	18.5	2.3	0~2.3	400	AC-25-E-4
A-465-A-1-2	ไม่มีกุญแจ Without lock																		AC-25-E-4
A-465-A-2-1	0200	117	24	13	82	96	13.5			30	23	24	48	26.5	18.5	2.3	0~2.3	330	AC-25-E-4
A-465-A-2-2	ไม่มีกุญแจ Without lock																		AC-25-E-4
A-465-A-3-1	0200	84	24	12	49					30	23		26.5	26.5	18.5	2.3	0~1.8	270	AC-25-E-4
A-465-A-3-2	ไม่มีกุญแจ Without lock																		AC-25-E-4
A-465-C-2-1	0200	115	22	12	83	96	12.5			28	23	24	47	26	24	2.3	0.8~3.2	350	AC-25-E-4

*เป็นความหนาที่ช่องแผ่นวัสดุในกรณีที่ใช้ขันสกรูสำหรับยึดติดที่แนบมา *The dimension show the applicable panel thickness in case of using included screws.
● : ผลิตภัณฑ์ที่ได้รับการรับรองตามมาตรฐาน RoHS10 ▲ : สามารถรับรองตามมาตรฐาน RoHS10