



A-475-A-SLV

ทำจากซิงค์อัลลอย

ลักษณะเด่น Feature

- ชิ้นส่วนสำหรับยึดและมือจับจะเชื่อมต่อกัน ทำให้หมุนได้แน่นอน และไม่เกิดปัญหาในการหมุนของมือจับ เนื่องจากการบิดตัวของกล่องใส่
- มีความเข้ากันได้กับซีรีส์ A-160, A-240 และซีรีส์ A-475 อื่นๆ ในเรื่องขนาดการเจาะรูพานแนล
- แบบใช้ได้ทั้งซ้ายและขวา (สามารถพลิกชิ้นส่วนสำหรับยึดเพื่อประกอบได้ทั้งซ้ายและขวา)
- Direct connection of handle to stopper plate enables a forcible rotation and results in no operation failure due to case distortions.
- Panel drilling dimensions are same as A-160, A-240 and A-475 series.
- For both left-hand and right-hand use. (The left-hand or right-hand use can be changed by turning over the stopper plate)

- ข้อมูลจำเพาะ
- วัสดุ: ซิงค์อัลลอย (ZDC)
 - การจัดการผิวหน้า: ทำสีซิลเวอร์เมทัลลิก
 - อุปกรณ์ที่แนบมา: กุญแจ 2 ดอก/ชุดสกรู/ชิ้นส่วนสำหรับยึดเฉพาะ
- การใช้งาน
- แผงจ่ายไฟ/แผงควบคุม
- หมายเหตุ
- **มีแบบที่ไม่มีกุญแจอีกด้วย**
 - สามารถเพิ่มความหนาของแผ่นวัสดุได้โดยการเปลี่ยนสกรูสำหรับยึดติด

- การเปลี่ยนสกรูสำหรับยึดติด
- A-475-A-1-SLV: 3.2mm (M5×12SW)
 - A-475-A-2-SLV, A-475-A-3-SLV: 2.3mm (M4×10SW)
- แนะนำให้ทำ "สารป้องกันการคลายตัว" ที่เนื้อสำหรับการติดตั้งชิ้นส่วนสำหรับยึดของผลิตภัณฑ์นี้เพื่อป้องกันการคลายตัว
 - หากหมุนกุญแจมากเกินไปจนอาจทำให้เกิดความเสียหายกับส่วนปลายกุญแจและส่วนของที่ครอบกุญแจได้
 - **ที่ครอบกุญแจของผลิตภัณฑ์นี้จะใช้ส่วนปลายกุญแจในการควบคุมการทำงาน**

- Specifications
- Material: Zinc alloy (ZDC)
 - Finish: Silver metallic coating
 - Accessories: Two keys, screws and special stopper plate
- Specific-use Remarks
- Power/distribution boards and control boards
 - It can be adapted to max. applicable panel thickness by replacing the screw.
- Remarks
- A-475-A-1-SLV: 3.2mm (M5 X 12SW)
 - A-475-A-2-SLV·A-475-A-3-SLV: 2.3mm (M4 X 10SW)
 - It is recommended that thread-locking fluid be used to prevent loosening of the mounting screws for the catch.
 - Note that care is required, since turning the key more than is necessary risks damaging the lock or the tip of the key.
 - **The lock on this product is operated with the tip of the key.**

มือจับแบบหมุนผิวเรียบ (ทำสี)

FLUSH SWING HANDLES



A-475-A-1-SLV



A-475-A-3-SLV



กุญแจ No.0200 Key

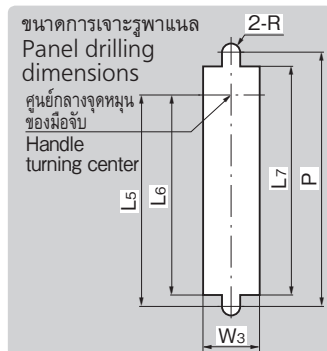
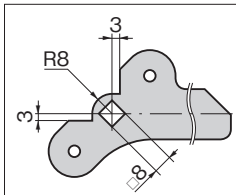
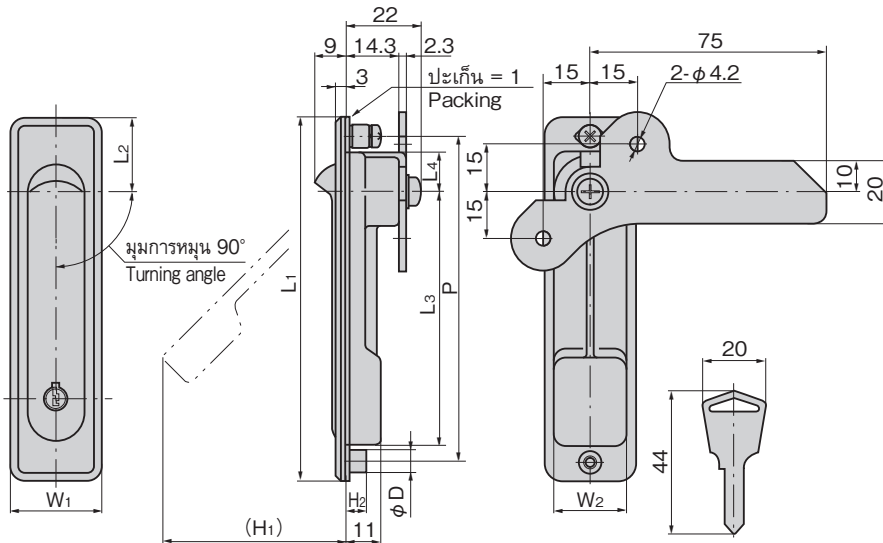

เลขที่สินค้า Product No.	RoHS 10	CAD	หมายเหตุ Remarks	L1	L2	L3	L4	L5	L6	L7	W1	W2	W3	(H1)	H2	φD	P	R	ความหนาที่ใช้ของแผ่นวัสดุ Applicable plate thickness	มวลผลิตภัณฑ์ (g) Mass	ชิ้นส่วนสำหรับยึดที่แนบมา Attached stopper plate	รหัส Code
A-475-A-1-SLV		2D/3D		142	26	103		109	103.5	117	32	26	27	72	7	8	128	4.5	0.6~2.0	260	ตัวยึดสำหรับชิ้นส่วนนี้โดยเฉพาะ Special stopper plate	03197
A-475-A-2-SLV		2D/3D	พร้อมกุญแจ With lock	117	24	82	13	87	82.5	96	30		23	56	6	7	105	4	0.6~1.6	213	ตัวยึดสำหรับชิ้นส่วนนี้โดยเฉพาะ Special stopper plate	03198
A-475-A-3-SLV		2D/3D		84	49			54	49.5	63	28			36			72		0.6~1.6	173	ตัวยึดสำหรับชิ้นส่วนนี้โดยเฉพาะ Special stopper plate	03199

● : ผลิตภัณฑ์ที่ได้รับการรับรองตามมาตรฐาน RoHS10 ▲ : สามารถรับรองตามมาตรฐาน RoHS10

มือจับ
ลูกบิด/อุปกรณ์เสริม

CREMONA

ตัวยึด
โรลเลอร์

มือจับปิดผนึก
แม่แบบพิเศษ

ผู้ดูแลเชิง
ปิดสนิท

แบบหมุน
ผิวเรียบ

แบบเกียร์

มือจับ
แบบเรียบ

มือจับ
ป๊อป

มือจับ
ยก

มือจับสำหรับ
การปรับระดับ

ระบบ
สลัก

ระบบ
เชียว

เชื่อมต่อ

แบบ
ตะขอ

มือจับ
แบบเลื่อนได้

มือจับ
แบบ L

มือจับ
แบบ T

แบบกลม
ขนาดเล็ก

ปุ่มกด

มือจับ

ลูกบิด

ชิ้นส่วนสำหรับยึด
ก้านเสา

ข้อต่อ
เชื่อมต่อ

ลวด

TAKIGEN
เล่มที่ 24
301