



A-1494, A-494 มือจับแบบหมุนผิวเรียบ

มือจับแบนกันน้ำแบบบาง

THIN WATERPROOF FLAT HANDLES

แบบบางพิเศษ 13mm มีความเข้ากันได้ในการติดตั้งกับมือจับแบบเรียบ



A-1494-2



A-494-S-4



กุญแจ No.TAK60 กุญแจ No.0200 Key Key

มือจับสำหรับประตู
ทึบไฟเป็นผลิตภัณฑ์
ที่ขึ้นทะเบียนกับคณะ
กรรมการรับรองอุปกรณ์
แม่พิมพ์สำหรับใช้จุด
เลขของ JSIA (บริษัท)
PAT.PEND.

ลักษณะเด่น Feature

- สามารถติดตั้งด้วยขนาดการเจาะรูพานแนลเท่ากับซีรีส์ A-160, A-240 มือจับแบบเรียบได้ (A-494-3-5)
- เป็นแบบบางพิเศษที่มีระยะความลึกในแนวนอนจากด้านติดตั้งจนถึงชิ้นส่วนสำหรับยึดอยู่ที่ 13-22mm
- ประเภทกันน้ำ (ใช้โอริง/ปะเก็นแบบแผ่น)
- ซุปเซิร์จโลทโครเมียมให้ป้องกันสนิมได้ดีขึ้น (25µm)
- ทนไฟ/ทนความร้อน/ทนเกลือ/ทนกรด
- แบบใช้ได้ทั้งซ้ายและขวา (สามารถพลิกชิ้นส่วนสำหรับยึดและแคมเพื่อประกอบได้ทั้งซ้ายและขวา)
- ที่ครอบกุญแจมีอุปกรณ์มาตรฐานคือ TAK60 กุญแจเปลี่ยนได้รุ่นใหม่พร้อมแผ่นปิดกันฝุ่นที่มีการควบคุมที่ยอดเยี่ยม (A-1494-1-S-4)
- Panel drilling dimensions for flush handles A-160/A-240 series can be used for installation. (A-494-3 to 5)
- Thin type. Depth between installation surface and stopper plate is only 13 to 22mm.
- Waterproof (Using O-ring and sheet packing)
- Rustproof satellite chrome plating (25µm)
- Fire-resistant, heat-resistant, saltwater-resistant and acid-resistant.
- For both left-hand and right-hand use. (The left-hand or right-hand use can be changed by reversing the cam and stopper plate)
- The lock comes standard with the TAK60, a new-style reversible key with an easy-to-use dustproof shutter. (A-1494-1~S-4)

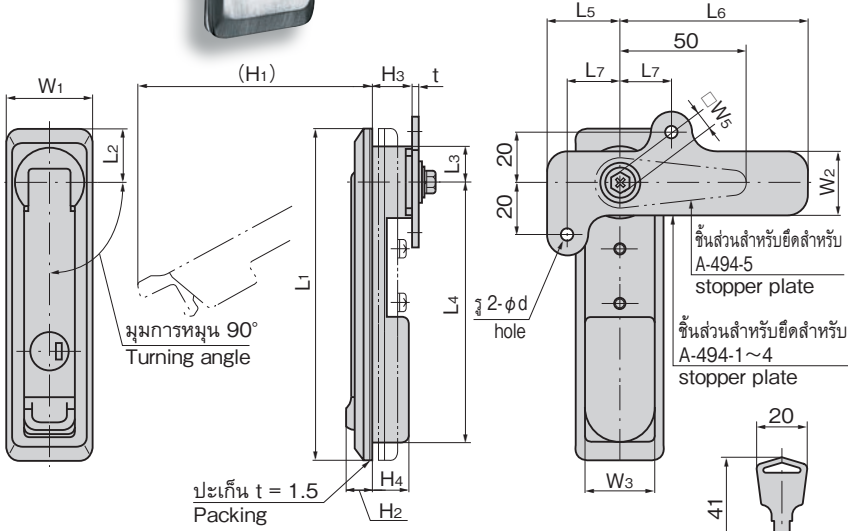

- [A-1494] •วัสดุ: เหล็กหล่อสแตนเลส (SUS304)
ข้อมูล •การจัดการผิวหน้า: ทำผิวด้านแบบขึ้นเส้นแซร์โลน
จำเพาะ
- [A-494] •วัสดุ: ซิงค์อัลลอย (ZDC)
ข้อมูล •การจัดการผิวหน้า: ซุปเซิร์จโลทโครเมียม (MZCr)
จำเพาะ •อุปกรณ์ที่แนบมา: กุญแจ 2 ดอก/ชุดสกรู/ชิ้นส่วนสำหรับยึดเฉพาะ/แผ่นวัสดุติดตั้ง
- การใช้งาน •ตู้ไฟ/แผงจ่ายไฟ/แผงควบคุม
- หมายเหตุ •สามารถเพิ่มความหนาของแผ่นวัสดุได้โดยการเปลี่ยนสกรูสำหรับยึดติด
A-1494-1, A-494-1: 5mm (M5×14SW)
A-1494-2/S-3/S-4, A-494-2: 4mm (M4×12SW)
A-494-S-3: 3.5mm (M4×12SW)
A-494-S-4: 4mm (M4×12SW)
A-494-5: 3.5mm (M4×12SW)
•ที่ครอบกุญแจของผลิตภัณฑ์นี้จะใช้ส่วนปลายกุญแจในการควบคุมการทำงาน
•แนะนำให้ทำ: สารป้องกันการคลายตัว ที่น็อตสำหรับการติดตั้งชิ้นส่วนสำหรับยึดของผลิตภัณฑ์นี้เพื่อป้องกันการคลายตัว

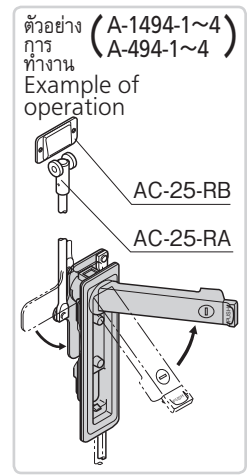
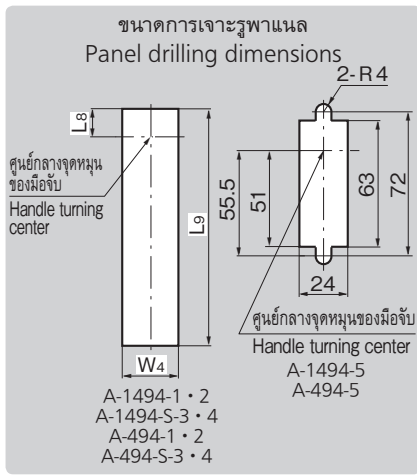

- Specifications
- [A-1494] •Material: Cast stainless steel (SUS304)
•Finish: Hairline finish
- [A-494] •Material: Zinc alloy (ZDC)
•Finish: Satellite chrome plating (MZCr)
•Accessories: Two keys, screws, special stopper plate and fixing plate
- Specific use
- Remarks •Cubicles, distribution boards, etc.
•It can be adapted to max. applicable panel thickness by replacing the screw.
A-1494-1·A-494-1: 5mm (M5 X 14SW)
A-1494-2·S-3·S-4·A-494-2: 4mm (M4 X 12SW)
A-494-S-3: 3.5mm (M4 X 12SW)
A-494-S-4: 4mm (M4 X 12SW)
A-494-5: 3.5mm (M4 X 12SW)
•The lock on this product is operated with the tip of the key.
•It is recommended that thread-locking fluid be used to prevent loosening of the mounting screws for the catch.

มือจับสำหรับประตูทึบไฟที่ขึ้นทะเบียนได้แก่ A-1494-1, A-1494-2, A-1494-S-3, A-1494-S-4 (No.0200) โปรดระบุว่าเป็นกุญแจ No.0200 เมื่อต้องการสั่งซื้อสินค้า

เลขที่สินค้า Product No.	L1	L2	L3	L4	L5	L6	L7	L8	L9	W1	W2	W3	W4	W5	W6	H1	H2	H3	H4	t		d	ความหนาที่เชื่อมแผ่นวัสดุ Applicable panel thickness	มวลผลิตภัณฑ์ (g) Mass		ชิ้นส่วนสำหรับยึดที่แนบมา Attached stopper plate					
																				SUS	ZDC			SUS	ZDC	SUS	ZDC				
A-1494-1-TAK60	☺	A-1494-1	A-494-1-TAK60	A-494-1	190	28	23	157	28	72	20	23.5	181	48	25	35	36	10	118	10.5	21.5	15.5	3.0	3.2	4.5	0.6~2.0	0~2.3	945	829	AC-1025-E-1	AC-25-E-1
A-1494-2-TAK60	☺	A-1494-2	A-494-2-TAK60	A-494-2	160	23.5	16.5	129.5	28	72	20	17	147	40	25	33	34	10	102	10.5	15	14	2.0	2.3	4.5	0.6~2.0	0~3.2	625	559	AC-1025-E-2	AC-25-E-2
A-1494-S-3-TAK60	☺	A-1494-S-3	A-494-S-3-TAK60	A-494-S-3	142	27	14	102	28	72	20	14.5	117	34	25	26.5	27	10	90	11	15	13.5	2.0	2.3	4.5	0.6~3.0	0~2.3	490	435	AC-1025-E-2	AC-25-E-2
A-1494-S-4-TAK60	☺	A-1494-S-4	A-494-S-4-TAK60	A-494-S-4	117	23	12	83	22	62	15	12.5	96	31	24	23.5	24	8	76	11	15	13.5	2.0	2.3	4.2	0.6~3.0	0~3.2	360	329	AC-1025-E-4	AC-25-E-4
A-1494-5		A-1494-5	A-494-5		84	22.5	11.5	50.5						30		23		8	43	12	13	12	2.0	2.0		0.6~2.0	0~1.6	245	197	AC-1025-T	AC-25-T

*A-494-B-3, A-494-B-4, A-494-3, A-494-4 เป็นสินค้าระงับการผลิต กรุณาใช้งาน A-494-S-3, A-494-S-4 แทนรุ่นดังกล่าว
การเจาะรูแผ่นพานแนลเหมือนกันแต่อาจมีจุดที่มีขนาดต่างกัน
A-494-B-3, A-494-B-4, A-494-3 and A-494-4 are no longer manufactured. Use the A-494-S-3 and A-494-S-4 as replacements.
The panel drilling is the same, but some locations have different dimensions.