

# มือจับแบบเรียบและกันน้ำ

## WATERPROOF FLUSH HANDLES

แบบบาง/น้ำหนักเบา



**A-1950-A**  
ทำจากสแตนเลส

### ลักษณะเด่น Feature

- เนื่องจากทำจากสแตนเลสจึงมีความทนต่อความกัดกร่อนสูง
- เป็นแบบกดขึ้นรูปจึงมีน้ำหนักเบาเมื่อเทียบกับงานหล่อ
- ที่ครอบกุญแจมีอุปกรณ์มาตรฐานคือ TAK60 กุญแจเปลี่ยนได้รุ่นใหม่พร้อมแผ่นปิดกันฝุ่นที่มีการควบคุมที่ยอดเยี่ยม (A-1950-A-TAK60)
- ประเภทกันน้ำ (ใช้โอริงก/ปะเก็นแบบแผ่น)
- แบบใช้ได้ทั้งซ้ายและขวา (ถ้าหมุนปุ่มเบรกไป 90° ก็จะสามารถสลับซ้ายหรือขวาได้)
- Made of stainless steel, providing excellent corrosion resistance.
- Lightweight thanks to pressing instead of casting method.
- The lock comes standard with the TAK60, a new-style reversible key with an easy-to-use dustproof shutter. (A-1950-A-TAK60)
- Waterproof. (using O-ring and sheet packing)
- For both left-hand and right-hand use. (the left-hand or right-hand use can be changed by rotating the stopper cam 90°)



A-1950-A-1



A-1950-A-2

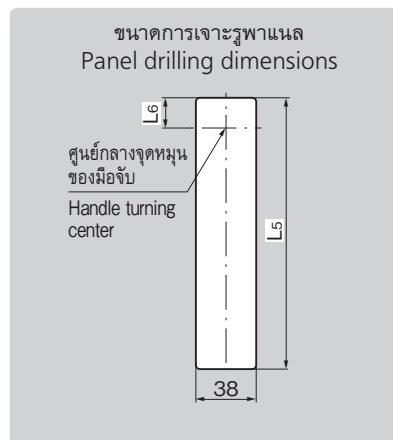
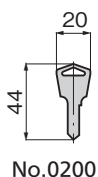
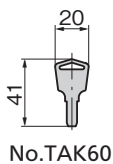
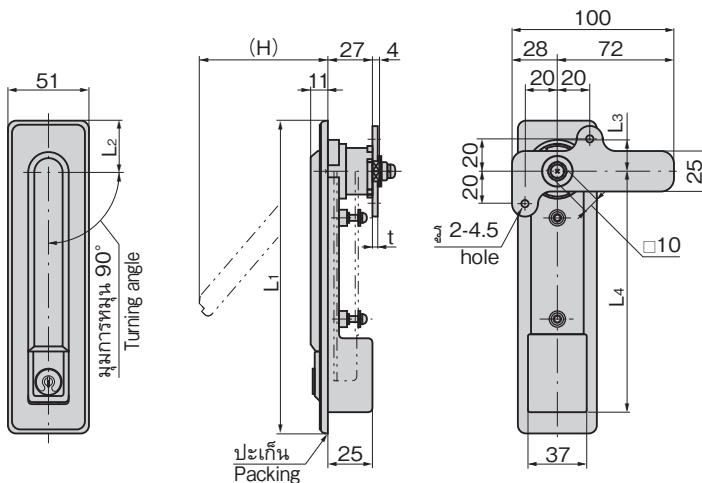

- ข้อมูลจำเพาะ
- วัสดุ: ตัวอุปกรณ์: แผ่นสแตนเลสแบบรีดเย็น (SUS304)
  - การจัดการผิวหน้า: ทำผิวด้านแบบขึ้นเส้นแฮร์ไลน์
  - หมายเลขกุญแจ: TAK60/0200
  - อุปกรณ์ที่แนบมา: กุญแจ 2 ดอก/ชุดสกรู
- การใช้งาน
- ตู้ไฟ/แผงจ่ายไฟ/แผงควบคุม
- หมายเหตุ
- กรุณาประกอบโดยใช้โรลเลอร์ยูนิตสำหรับก้านเสา AC-25-RA/RB/RC (หน้า 654) ในการขันแน่นประตู
  - รับผลิตระบบมาตรฐาน, ระบบเปิดได้ด้วยกุญแจ หมายเลขเดียวกันตามที่ระบุ, กุญแจต่างกันด้วยเช่นกัน กรุณาติดต่อสอบถาม
  - แนะนำให้ทา สารป้องกันการเคลือบตัว ที่เนื้อดสำหรับ การติดตั้งชิ้นส่วนสำหรับยึดของผลิตภัณฑ์นี้เพื่อป้องกันการเคลือบตัว
- Specifications
- Material: Main body: Cold rolled stainless steel (SUS304)
  - Finish: Hairline finish
  - Key No.: TAK60, 0200
  - Accessories: Two keys and screws
- Specific use
- Cubicles, distribution boards, etc.
- Remarks
- In case of tightening the door use rod roller units AC-25-RA·RB·RC (Page 654) together.
  - It is recommended that thread-locking fluid be used to prevent loosening of the mounting screws for the catch.

เลขที่สินค้า Product No.	RoHS 10+ CAD	หมายเลขกุญแจ Key No.	L <sub>1</sub>	L <sub>2</sub>	L <sub>3</sub>	L <sub>4</sub>	L <sub>5</sub>	L <sub>6</sub>	(H)	t	ความหนาที่ใช้ของแผ่นวัสดุ Applicable panel thickness	มวลผลิตภัณฑ์ (g) Mass	ชิ้นส่วนสำหรับยึดที่แนบมา Attached stopper plate	รหัส Code
A-1950-A-1-TAK60	2D	TAK60	200	32.5	20.5	155.5	177	20.5	80	3	0.6~3.2	633	AC-1025-E-1	04172
A-1950-A-1	2D/3D	0200											AC-1025-E-1	01862
A-1950-A-2-TAK60	2D	TAK60	165	27.5	18	131	150	18.5	70	2	0.6~3.2	542	AC-1025-E-2	04173
A-1950-A-2	2D	0200											AC-1025-E-2	01863

● : ผลิตภัณฑ์ที่ได้รับการรับรองตามมาตรฐาน RoHS10 ▲ : สามารถรับรองตามมาตรฐาน RoHS10

มือจับ ลูกบิด/อุปกรณ์เสริม

ตัวยึด โรลเลอร์

มือจับปิดผนึก แผ่นแบบพิเศษ

ตู้แช่แข็ง ปิดสนิท

แบบหมุน ผิวเรียบ

แบบเกียร์

มือจับ แบบเรียบ

มือจับ ป๊อป

มือจับ ยก

มือจับสำหรับ การปรับระดับ

ระบบ สลัก

ระบบ เชี่ยว

เชื่อมต่อ

แบบ ตะขอ

มือจับ แบบล็อกได้

มือจับ แบบ L

มือจับ แบบ T

แบบกลม ขนาดเล็ก

ปุ่มกด

มือจับ

ลูกบิด

ชิ้นส่วนสำหรับยึด ก้านเสา

ข้อต่อ เชื่อมต่อ

ลวด