

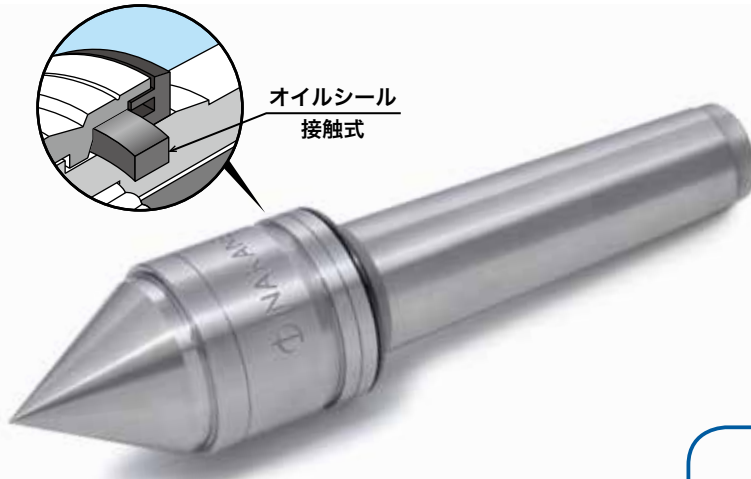

NAKANE ライブセンター

スタンダードタイプオイルシール付 LSP

高い剛性と防水性を兼備



オイルシール
接触式

MT 1 2 3 4 5 6

振れ精度：0.003mm(T.I.R.)*1



超硬付ページで寸法参照
(写真：超硬付LSPA型)

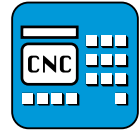

CNC対応

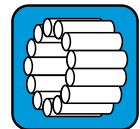

総コロ

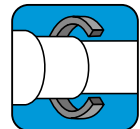

オイルシール

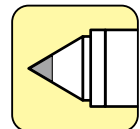

超硬付あり

特長

- 1) 回転センター自体をベアリング化することで、スリムな形状に高い剛性と耐久性を確保
- 2) 低中速域で高い防水、防塵効果を発揮
- 3) 研削加工、ホブ盤等の使用にも最適

*許容スラスト/ラジアル荷重はLSと同じ(左ページ参照)

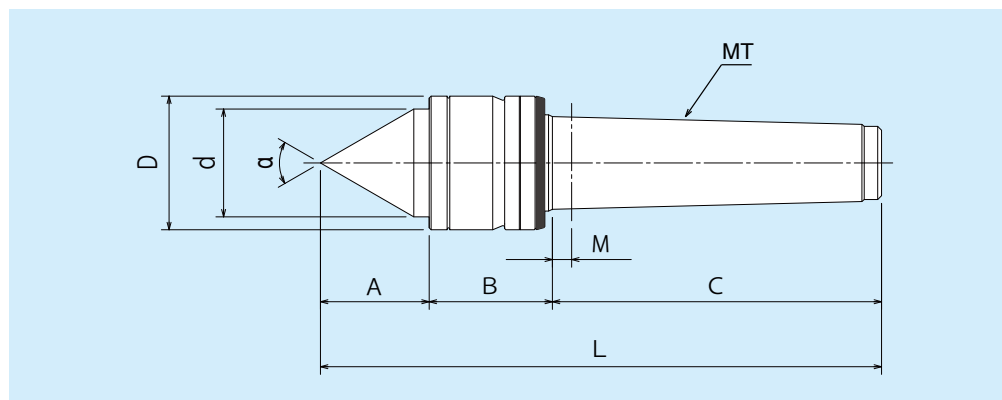

■ LSP型/LSPA型(超硬付)寸法表

LSP型番	LSPA型番	MT	A	B	C	M	L	D	d	α	重量(kg)
LSP1	LSPA1	1	20	27	55.4	2.5	102.4	25	20	60°	0.14
LSP2	LSPA2	2	23.5	29.5	66.5	3	119.5	27.7	24		0.24
LSP3	LSPA3	3	28	32	85.5	5	145.5	34.7	28		0.47
LSP4	LSPA4	4	38.5	47.5	107.8	5	193.8	45	40		1.15
LSP5	LSPA5	5	52.5	53	136	7.3	241.5	62	54		2.76
LSP6	—	6	81	86	190	9.4	357	96	85		9.07

※LSP6はWP6の型番変更品です

*1 Total Indicator Reading の略