

## 磁力付スクリューサポート (2コ1組)

### MAGNETIC SCREW SUPPORT

品番	A	ストローク B~C	D	E	F	G	耐荷重 (kN)	適合 ピンレンチ	質量 (kg) (2コ1組)	メーカー希望 小売価格 (2コ1組)
MSS 50	24	40~ 50	45	8	35	Tr18×2	80	PW355	0.41	14,530
MSS 65	34	50~ 65	45	8	35	Tr18×2	80	PW355	0.54	15,590
MSS 85	49	65~ 85	45	8	35	Tr20×3	80	PW355	1.03	16,370
MSS110	63	85~110	45	11	40	Tr25×4	150	PW406	1.75	19,310
MSS165	85	110~165	50	12.5	45	Tr25×4	150	PW457	2.93	22,480
MSS265	135	165~265	60	15	50	Tr32×5	200	PW508	6.23	31,990

- 材質 S45C
- 熱処理 焼入 HRC35~47
- 仕上 黒染

- 横型、縦型の治具に使用可。
- 磁力は本体の底面に内蔵されているため切粉の付着がありません。
- 凹凸面、異形物のワークにはサポートチップ（下段）をご使用ください。

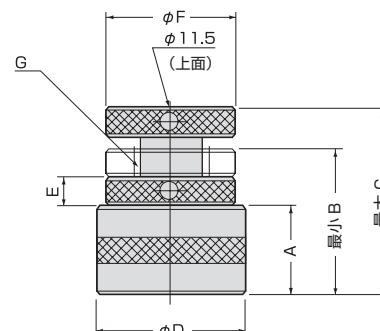

## スクリューサポート (2コ1組)

### SCREW SUPPORT

品番	A	ストローク B~C	D	E	F	G	耐荷重 (kN)	適合 ピンレンチ	質量 (kg) (2コ1組)	メーカー希望 小売価格 (2コ1組)
FS 50S	21	37~ 50	40	8	35	Tr20×3	80	PW355	0.56	6,630
FS 70S	32	50~ 70	40	9	35	Tr20×3	80	PW355	0.78	6,930
FS100S	46	70~100	45	12	40	Tr20×3	80	PW406	1.47	8,730
FS150S	70	100~150	50	12	45	Tr25×4	150	PW457	2.65	9,980
FS250S	120	150~250	60	15	50	Tr32×5	200	PW508	5.64	14,620
FS300S	170	200~300	60	15	50	Tr32×5	200	PW508	7.17	23,580

- 材質 S45C
- 熱処理 焼入 HRC35~47
- 仕上 黒染



- 凹凸面、異形物のワークにはサポートチップ（下段）をご利用下さい。
- サポートを積み重ね式にご利用の場合は必ず接続金具（203頁）をご使用下さい。

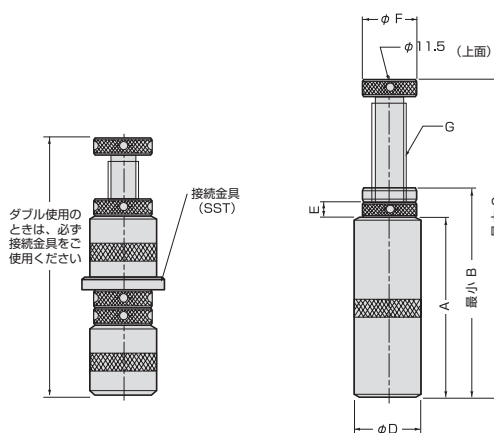

治具パーツ  
TREATMENT DEVICE PARTS

## スクリューサポートチップ

### TIP for Screw Support

品番	適合サポート	チップ外径	ダボ 径×長	質量 (g)	メーカー希望 小売価格
SST 1	FS50S	φ25	φ11×10	250	1,670
SST 3	FS70S				
SST 4	FS100S				
SST 6	MSS50 MSS65 MSS85 MSS110				
SST10	FS150S	φ30	φ11×10	460	1,890
SST20	FS250S				
SST30	FS300S				
SST40	MSS165				
SST60	MSS265				

- 材質 S45C
- 熱処理 焼入 HRC30~35
- 仕上 黒染

●あらゆるワークに対応するスクリューサポート専用チップです。

