

白アングル

STEEL 鋼 取付ネジ付

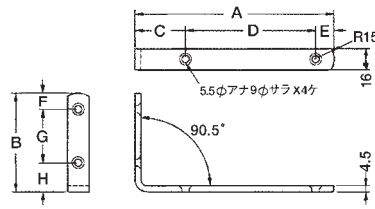
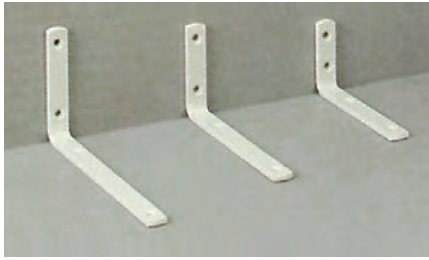

材質/仕上:鋼板/白粉体塗装

特長
耐震補強金具としてご利用頂けます。
注意
屋外や水廻りで使用すると
錆が発生する恐れがあります。

付属ネジ:サラ木ネジ 4.1×22 (白塗装)

コード	品番	寸法	A	B	C	D	E	F	G	H	価格	1箱
68331	WA1260	120×60	120	60	39	68	13	14	25	21	730	20個
68332	WA1575	150×75	150	75	38	98	14	12	41	22	800	20個
68333	WA1890	180×90	180	90	38	128	14	12	56	22	830	20個

スーパージャンボ隅金・棚受

SUS304 ステンレス鋼

10mm径補強材付

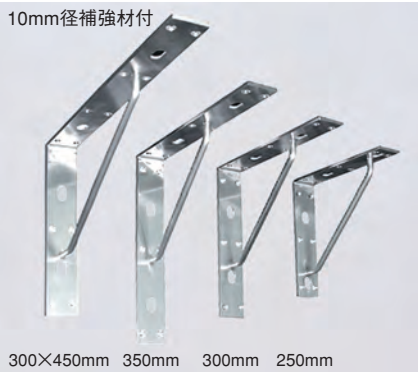

300×450mm 350mm 300mm 250mm

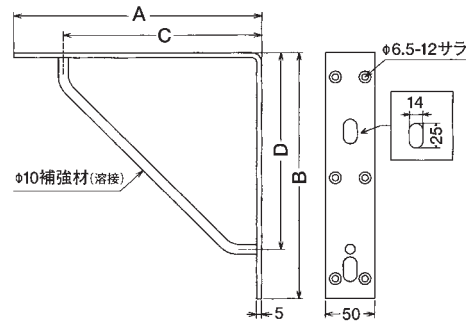

※取寄品

コード	呼称	仕上	A	B	C	D	厚み	丸穴数	長穴数	耐荷重	価格	1箱
62501	300×450棚受 補強材付	ヘアライン HL	450	300	300	200	5	12	4	150kg	18,400	2個
62502	350mm 補強材付	ヘアライン HL	350	350	200	200	5	12	4	180kg	17,600	2個
62503	300mm 補強材付	ヘアライン HL	300	300	200	200	5	12	4	170kg	15,800	2個
62504	250mm 補強材付	ヘアライン HL	250	250	200	200	5	14	4	170kg	14,600	2個
コード	呼称	仕上	A	B	C	D	厚み	丸穴数	長穴数	耐荷重	価格	1箱
62505	300×450棚受 補強材無し	ヘアライン HL	450	300	300	200	5	12	4	5kg	12,400	2個
62506	350mm 補強材無し	ヘアライン HL	350	350	200	200	5	12	4	8kg	12,000	2個
62507	300mm 補強材無し	ヘアライン HL	300	300	200	200	5	12	4	10kg	10,200	2個
62508	250mm 補強材無し	ヘアライン HL	250	250	200	200	5	14	4	10kg	9,000	2個

ワイド隅金・棚受

STEEL 鋼

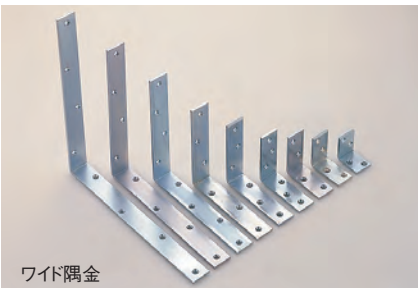

ワイド隅金



ワイド棚受

材質/仕上:鋼板/ユニクローム 厚み:4.5mm
取付ネジは付いていません。

※取寄品

コード	呼称(A)	重さ	価格	1箱
62161	300mm	640g	1,210	20個
62162	250mm	540g	1,030	20個
62163	200mm	430g	800	20個
62164	150mm	315g	610	30個
62165	120mm	250g	490	30個
62166	100mm	200g	470	40個
62167	90mm	180g	440	40個
62168	75mm	155g	370	40個
62169	60mm	120g	300	50個
62170	45mm	90g	220	50個

コード	呼称(A×B)	重さ	価格	1箱
62171	150×300mm	585g	900	20個
62172	100×200mm	305g	600	30個
62173	75×150mm	235g	520	30個

厚口隅金

STEEL 鋼

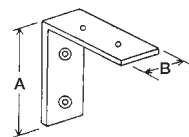

材質/仕上:鋼板/ユニクローム *取付ネジは付いていません。

コード	呼称	A	B	厚さ	重さ	価格	1箱
62051	45mm	45	15	2.0	20g	44	100個
62052	60mm	60	17	3.0	42g	72	50個

※ネジ穴寸法 45mm 3.5×6サラ
60mm 4.5×8サラ

アングル天板止

STEEL 鋼



材質/仕上:鋼板/ユニクローム *取付ネジは付いていません。

コード	呼称	価格	1箱
62096	天板止アングルタテ	16	300個
62097	天板止アングルヨコ	16	300個

ハンドル ツマミ

レバーハンドル

戸引手

錠前

蝶番

ステー

キャッチ

スライドレール

吊金物

棚受・締結金具

建具ドア金物

家具用扉金物

脚金物

パイプ部品 BRASS

照明部品 空気孔・配線孔

その他

耐震金具