

SC

1520 タイプ

¥  
P.479

3D  
CAD

CAD

RoHS対応

単位: mm

形式	R	R'	R''	H	HF
SC1520-R28	28	26.3	35	95	115
SC1520-R34	34	31.3	40	105	125

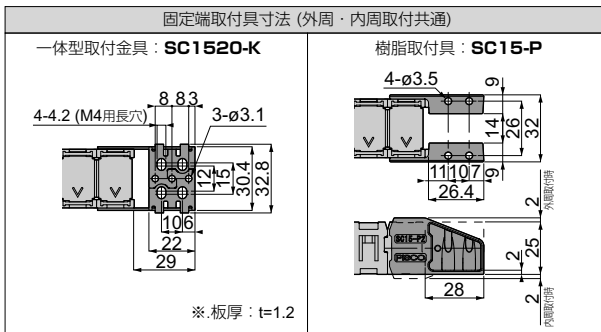
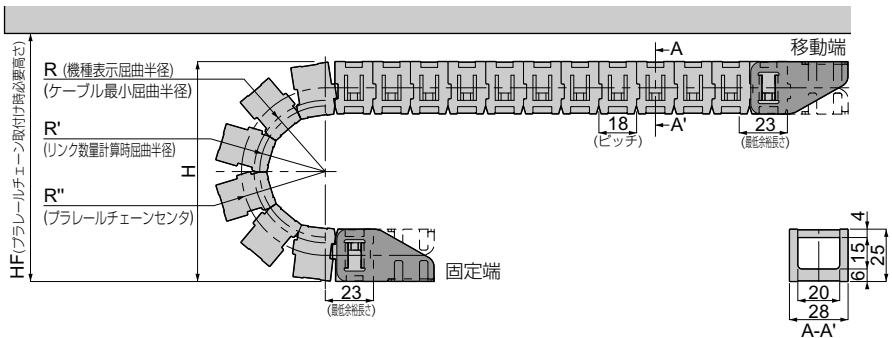
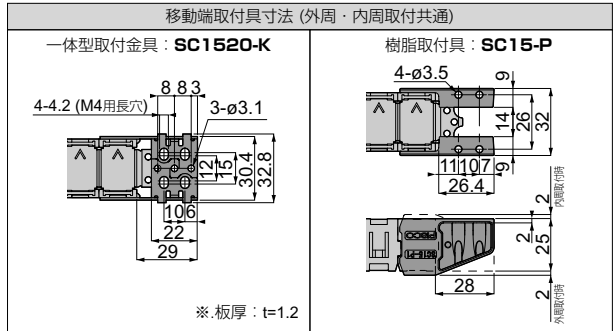

※.SC1520の取付具は、内側取付のみとなっております。  
 ※.移動端と固定端の取付具は兼用です。

PISCO 1520タイプ 価格表 技術資料

398

SC