

アースブラケット



シルバー

ABLE-30-6

■ 技術データ

材質 本体:アルミダイカスト [ADC-12]
六角穴付止めネジ:SUS XM7

表面処理 焼付塗装

質量 32g

* M8 L=15 六角穴付止めネジ付属

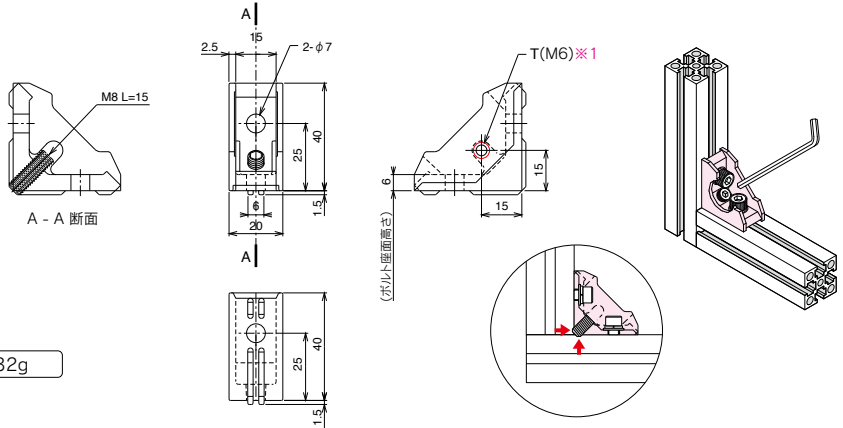

ブラケットのネジを締め込むことによりネジの先端がアルミフレーム双方の表面皮膜を削りアースさせます。

	ブラケット単品	オプション締結部品セット			
		BNH	CNH	BNHS※2	CNHS※2
ABLE-30-6	550 円/piece	615 円/set	675 円/set	750 円/set	760 円/set
ABLE-30-6-T※1	630 円/piece	695 円/set	755 円/set	830 円/set	840 円/set

■ オプション内容

ABLE-30-6 ABLE-30-6-T

	締結ボルト※3	四角ナット	ナットホルダー
BNH	APB-06-18 (2ヶ)	NSM-06-6 (2ヶ)	NH-06-GR (2ヶ)
CNH	CSW-06-18 (2ヶ)		
BNHS	APBS-06-18 (2ヶ)	NSMS-06-6 (2ヶ)	
CNHS	CSWS-06-18 (2ヶ)		

*1 片面にM6タップが施してあります。 *2 締結ボルトと四角ナットがステンレス製となります。 *3 締結ボルトの推奨締付トルク及び比較。(P410-P411)

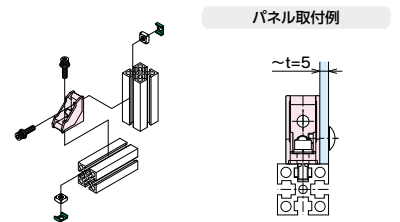

※カバー取り付け用ボルトTSB(S)-06-12は別売でお買い求め下さい。(P290)

アースブラケット



シルバー

ABLE-60-6

■ 技術データ

材質 本体:アルミダイカスト [ADC-12]
六角穴付止めネジ:SUS XM7

表面処理 焼付塗装

質量 68g

* M8 L=15 六角穴付止めネジ付属

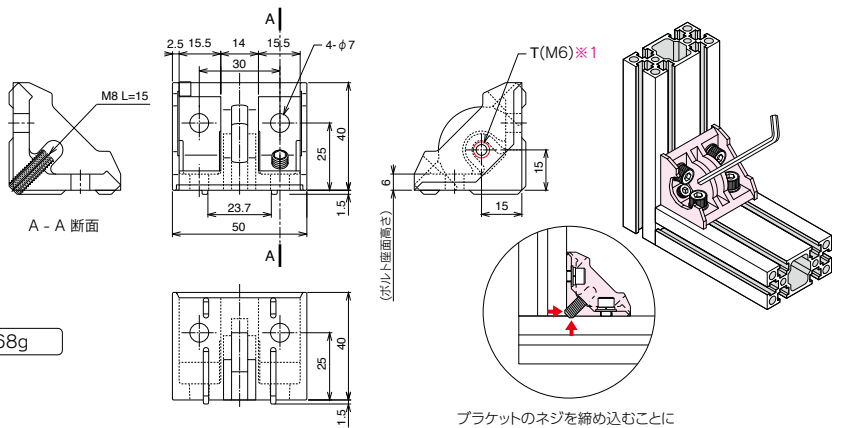

ブラケットのネジを締め込むことによりネジの先端がアルミフレーム双方の表面皮膜を削りアースさせます。

	ブラケット単品	オプション締結部品セット			
		BNH	CNH	BNHS※2	CNHS※2
ABLE-60-6	750 円/piece	875 円/set	1,000 円/set	1,150 円/set	1,170 円/set
ABLE-60-6-T※1	830 円/piece	955 円/set	1,080 円/set	1,230 円/set	1,250 円/set

■ オプション内容

ABLE-60-6 ABLE-60-6-T

	締結ボルト※3	四角ナット	ナットホルダー
BNH	APB-06-18 (4ヶ)	NSM-06-6 (4ヶ)	NH-06-GR (4ヶ)
CNH	CSW-06-18 (4ヶ)		
BNHS	APBS-06-18 (4ヶ)	NSMS-06-6 (4ヶ)	
CNHS	CSWS-06-18 (4ヶ)		

*1 片面にM6タップが施してあります。 *2 締結ボルトと四角ナットがステンレス製となります。 *3 締結ボルトの推奨締付トルク及び比較。(P410-P411)

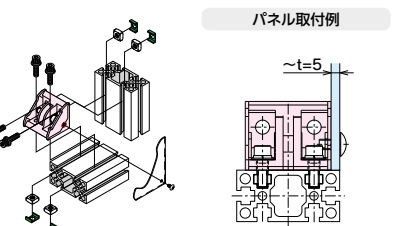

※カバー取り付け用ボルトTSB(S)-06-12は別売でお買い求め下さい。(P290)

● 締結部品 (締結部品は本体に含まれておりませんので別途ご購入ください。) ※ボルト・ナットの詳細はP288~P301を参照ください。

