

# 容器運搬用台車 (SS ゴム車 /SUS ウレタン車)

## 容器の移動に便利なストッパー付き運搬用台車

### 特長

- ストレート容器 (ST / CTH / CTB / STB / SMA) の専用台車です。
- ストッパー付きキャスターで台車を固定出来ます。
- 30 ~ 47 のサイズは、絞り加工で軽量の皿タイプの台車です。
- 565 ~ 77H のサイズは、強度重視のアングルタイプです。
- KMS はステンレスの金具と床を痛めないナイロンウレタン製の車輪です。

### 運搬用台車 (SS ゴム車) [KM-30~47]



#### 仕様

台車 (皿) …SUS304  
 キャスター金具…SS (クロムメッキ)  
 キャスター車輪…ゴム車  
 ボルト、ナット…SUS304

- 自在キャスター 4 個 (内ストッパー付 2 個)

型式	適用容器 サイズ	内径 D	高さ H1	全高 H2	車輪径 φ	耐荷重 kg	納期 日
KM-30	30	306	73	105	50	112	2~3
KM-33	33	335	73	105	50	112	2~3
KM-36	36	367	90	122	65	163	2~3
KM-39	39	394	90	122	65	163	2~3
KM-43	43	437	103	138	75	179	2~3
KM-47	47/47H	477	103	138	75	179	2~3

長さの単位は (mm)

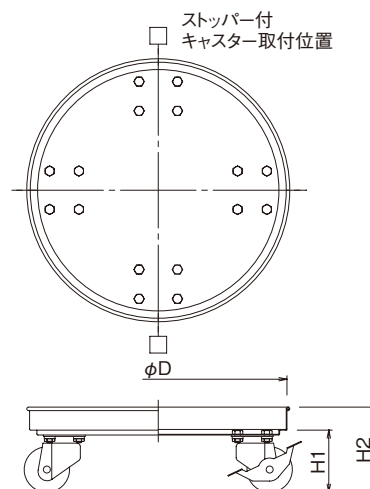

### 運搬用台車 (SS ゴム車) [KM-565~77H]



#### 仕様

台車 (アングル) …SUS304  
 キャスター金具…SS (クロムメッキ)  
 キャスター車輪…ゴム車  
 ボルト、ナット…SUS304

- 自在キャスター 4 個 (内ストッパー付 2 個)
- 表面処理: 電解研磨

型式	適用容器 サイズ	内径 D	高さ H1	全高 H2	車輪径 φ	耐荷重 kg	納期 日
KM-565	565 / 565H	578	135	170	100	390	2~3
KM-635	635	650	170	205	125	489	25
KM-77	77	785	170	205	125	489	25
KM-77H	77H	785	194	229	130	585	25

長さの単位は (mm)

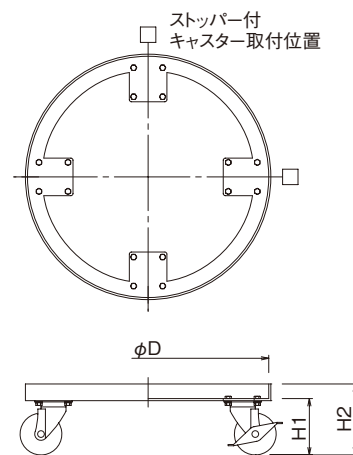

### Point!

#### 台車の構造について

当社容器に使用する場合は、キャスターを止めるボルトが干渉しないような構造となっています。

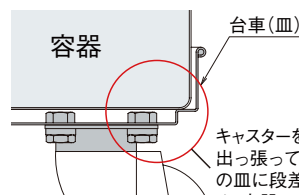

【KM(S)-30~47H】

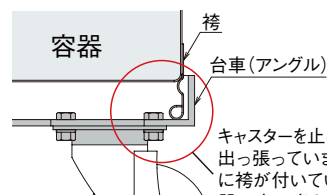

【KM(S)-565~77H】

キャスターを止めるボルトが出っ張っていますが、台車の皿に段差をつけているため、容器に当たらないような構造となっています。

キャスターを止めるボルトが出っ張っていますが、容器に枓が付いているので、容器の底に当たらないようになっています。