

プラグ(Plug)

ソケット(Socket)

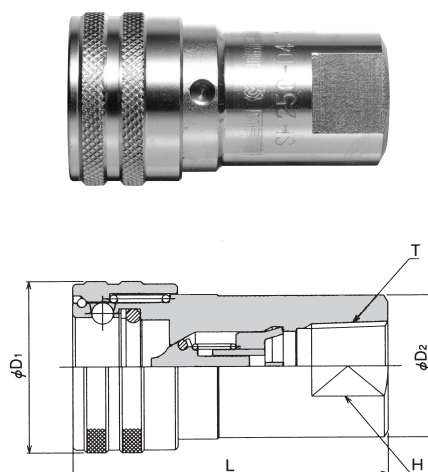
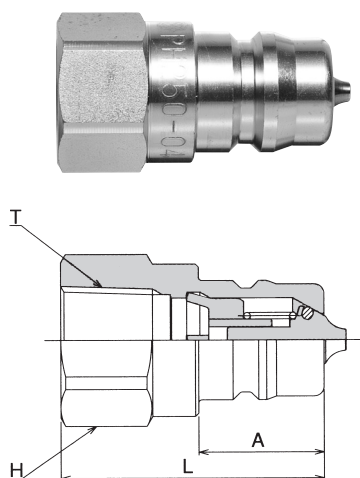

製品形式	寸法(mm)				質量(g)
	L	A	T	H	
PH250	35.7	17.9	Rc 1/4	六角 19	43
PH350	40	19	Rc 3/8	六角 24	73
PH450	45.2	23	Rc 1/2	六角 27	100
PH650	53	27.5	Rc 3/4	六角 35	210
PH800	68	35	Rc 1	六角 41	345
PH1000	78	48	Rc 1 1/4	六角 50	571
PH1200	78	52	Rc 1 1/2	六角 58	781
PH1600	101	72	Rc 2	六角 71	1591

製品形式	寸法(mm)					質量(g)
	L	D1	D2	T	H	
SH250	53	29	23	Rc 1/4	二面19	142
SH350	57.7	32	26.5	Rc 3/8	二面24	192
SH450	67.5	40	31	Rc 1/2	二面27	314
SH650	80.2	48	39	Rc 3/4	二面35	536
SH800	101.6	55	47.4	Rc 1	二面41	912
SH1000	121	67	56.5	Rc 1 1/4	二面50	1503
SH1200	125	80	72	Rc 1 1/2	二面58	2015
SH1600	166	118	90	Rc 2	二面71	4231

サイズ	製品形式	最高使用圧力 MPa (kgf/cm <sup>2</sup> )	耐圧力 MPa (kgf/cm <sup>2</sup> )
1/4"	SPH250	20.6 (210)	30.9 (315)
3/8"	SPH350		
1/2"	SPH450		
3/4"	SPH650		
1"	SPH800		

サイズ	製品形式	最高使用圧力 MPa (kgf/cm <sup>2</sup> )	耐圧力 MPa (kgf/cm <sup>2</sup> )
1 1/4"	SPH1000	17.6 (180)	26.5 (270)
1 1/2"	SPH1200		
2"	SPH1600	13.7 (140)	20.6 (210)

製品形式の表示方法

S H 250 -LT- N

① ② ※③ ④

①形状

S	ソケット
P	プラグ

②サイズ

250	1/4"
350	3/8"
450	1/2"
650	3/4"
800	1"
1000	1 1/4"
1200	1 1/2"
1600	2"

※③オプション

LT	ロックタイプ (ソケットのみ)
----	--------------------

④シール材質

N	ニトリルゴム
V	ふっ素ゴム