



RoHS対応 サイズ追加

ERON®

EYE BOLTS

No.E-665

アイボルト

材質 SS400

●吊り上げ用ボルト

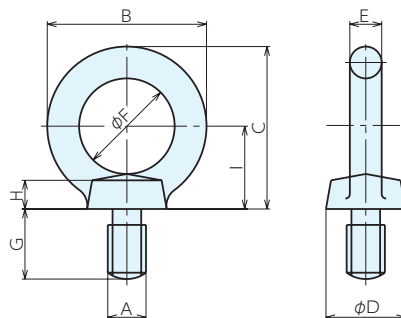

仕様・価格表

オーダーNo.	No.	A(並目)	B	C	D	E	F	G	H	I	質量g	価格
38147	IB08	M 8×1.25	32.6	33.3	16	6.3	20	15	5	17	70	200
38148	IB12	M12×1.75	50	51	25	10.0	30	22	9	26	120	310
38149	IB16	M16×2	60	60	30	12.5	35	27	11	30	230	460
38150	IB20	M20×2.5	72	71	35	16.0	40	30	13	35	400	710
115650	IB24	M24×3	90	90	45	20.0	50	38	18	45	800	1,200
115651	IB30	M30×3.5	110	110	60	25.0	60	45	22	55	1560	2,300
115652	IB36	M36×4	133	131.5	70	31.5	70	55	26	65	2900	4,200

ベースエレメント

クランプユニット

ロケータリング
エレメントクランピング
パーツ

補助ベース

マシンバイス

ボール盤バイス

技術資料

索引

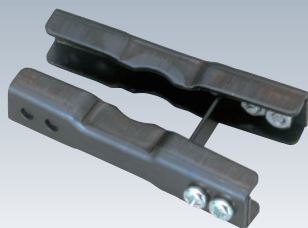

RoHS対応

ERON®

CLAMP SUPPORT CLIPS

PAT.P No.E-431

クランプサポートクリップ

材質 SS400

表面処理 黒染め

●ワークの脱着時、クランプが落ちないため、脱着が容易にできます。

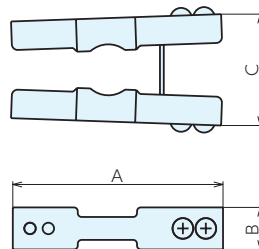

使用例

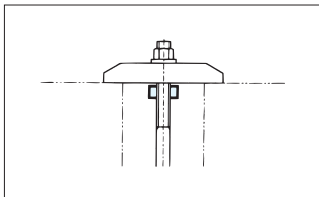

仕様・価格表

1個価格

オーダーNo.	No.	適合ボルト	A	B	C	質量g	単品価格	
							1~9個	10個以上
62522	CSCL08	M 8	55	11	23	30	760	690
62523	CSCL10	M10	55	11	26	30	760	690
62524	CSCL12	M12	55	11	28	30	760	690
62525	CSCL14	M14	55	11	29.5	30	780	710
62526	CSCL16	M16	55	11	31	30	780	710
62527	CSCL20	M20	55	11	33.5	30	830	760
62528	CSCL22	M22	55	11	37	30	830	760