



RoHS対応

ERON®

LOCATING PINS (TYPE B)

No.E-601

ロケーティングピンB型

材質 BS.970 Gr.080M15

熱処理 焼入 HRC60

表面処理 黒染め

●外径A及びBはユーザー様にて許容差に合わせて加工して下さい。(セルフカット品)

●外径A及びB研削仕上(仕上品)

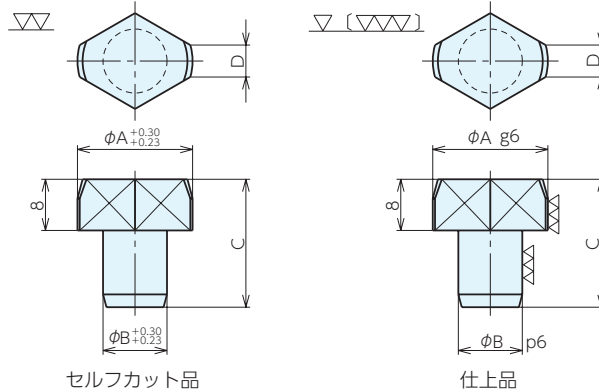

セルフカット品

仕上品

■仕様・価格表(セルフカット品)

オーダーNo.	No.	A _{+0.30/+0.23}	B _{+0.30/+0.23}	C	D	質量g	価格
14800	LP201B	8	6	16	2	6	2,080
14801	LP202B	10	6	16	3	7	2,080
14802	LP203B	12	8	18	3	11	2,120
14803	LP204B	14	8	18	4	11	2,240
14804	LP205B	15	10	20	4	18	2,330
14805	LP206B	16	10	20	4	21	2,510
14806	LP207B	18	10	20	5	21	2,530
14807	LP208B	20	12	24	5	28	2,590
14808	LP209B	22	12	24	6	34	2,800
14809	LP210B	24	12	24	6	34	3,080
14810	LP211B	25	12	24	6	40	3,100

■仕様・価格表(仕上品)

オーダーNo.	No.	A _{g6}	Aの許容差	B _{p6}	Bの許容差	C	D	質量g	価格
14811	LP251	8	-0.005 -0.014	6	+0.020 +0.012	16	2	6	4,550
14812	LP252	10	-0.005 -0.014	6	+0.020 +0.012	16	3	7	4,550
14813	LP253	12	-0.006 -0.017	8	+0.024 +0.015	18	3	11	5,020
14814	LP254	14	-0.006 -0.017	8	+0.024 +0.015	18	4	11	5,020
14815	LP255	15	-0.006 -0.017	10	+0.024 +0.015	20	4	18	5,240
14816	LP256	16	-0.006 -0.017	10	+0.024 +0.015	20	4	21	5,330
14817	LP257	18	-0.006 -0.017	10	+0.024 +0.015	20	5	21	5,330
14818	LP258	20	-0.007 -0.020	12	+0.029 +0.018	24	5	28	5,330
14819	LP259	22	-0.007 -0.020	12	+0.029 +0.018	24	6	34	5,620
14821	LP261	25	-0.007 -0.020	12	+0.029 +0.018	24	6	40	6,140

使用例

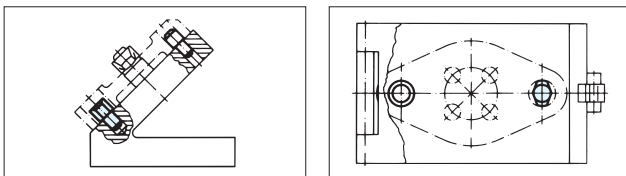

ベースエレメント

クランプユニット

ロケーティング
エレメントクランプピン
パーツ

補助ベース

マシンバイス

ボール盤バイス

技術資料

索引