



RoHS対応

ERON®

ADJUSTMENT STOPS

No.E-680

アジャストミニントストップ

材質 S45C

熱処理 焼入 HRC32 ± 3

表面処理 黒染め

- ストッパー用
- 廻り止め用

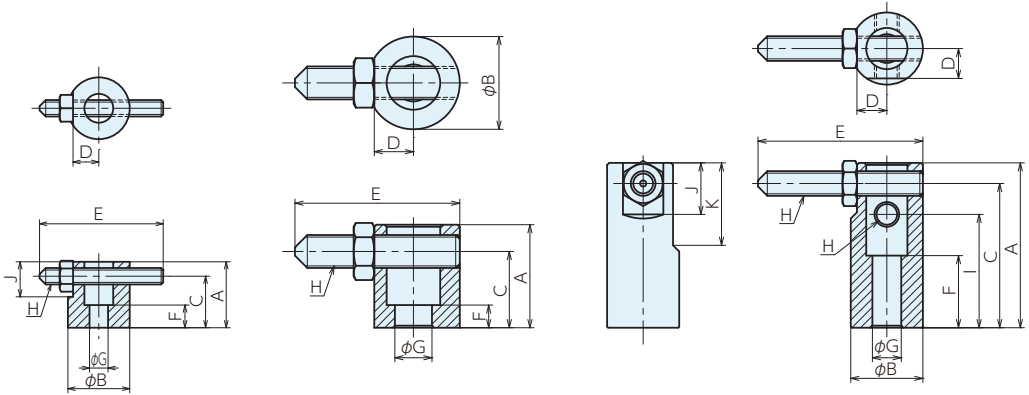

AMS0420
AMS0625
AMS0825
AMS0835

BT412-1890
BT516-1890

EN412-1900
EN412-1910
EN516-1900
EN516-1900

ベースエレメント

クランプユニット

ロケーティング
エレメントクランプ
パーツ

補助ベース

マシンバイス

ボール盤バイス

技術資料

索引

仕様・価格表

オーダーNo.	No.	A	B	C	D	E	F	G	H(並目)	I	J	K	質量kg	価格
50499	AMS0420	20	18	15	8	40	7	5	M 4×0.7	-	11	-	0.06	3,180
50500	AMS0625	25	22	20	9.5	50	9	7	M 6×1.0	-	14	-	0.10	3,760
50501	AMS0825	32	30	25	12.5	60	11	9	M 8×1.25	-	17	-	0.15	4,630
50502	AMS0835	47	30	40	12.5	60	26	9	M 8×1.25	-	17	-	0.21	5,210
38225	BT412-1890	40	35	30	14.5	80	9	14	M12×1.75	-	-	-	0.30	9,540
38226	EN412-1900	80	35	70	14.5	80	35	14	M12×1.75	55	25	40	0.60	11,200
38227	EN412-1910	120	35	110	14.5	80	69	14	M12×1.75	95	25	40	0.90	13,100
38228	BT516-1890	50	45	37	19	80	11	18	M16×2	-	-	-	0.50	11,200
38229	EN516-1900	100	45	87	19	80	41	18	M16×2	69	31	49	1.00	14,600
38230	EN516-1910	150	45	137	19	80	91	18	M16×2	119	31	49	1.50	18,400