

RoHS対応

ERON®

No.E-766

HEIGHT BASES (ROUND)

## 基準座(丸座)

材質 SCM420

熱処理 焼入 HRC60 ± 3

表面処理 黒染め

▽ (▽▽▽)

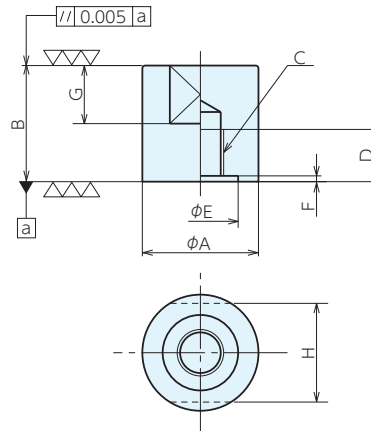

ベースエレメント

クランプユニット

ローケーティングエレメント

クランプピン

補助ベース

マシンバイス

ボール盤バイス

技術資料

索引

## 仕様・価格表

オーダーNo.	No.	A	B <sup>+0.01</sup> <sub>0</sub>	C(並目)	D	E	F	G	H	質量g	単品価格	
											1~9個	10個以上
55595	KZR2015	20	15	M8×1.25	9	13	0.2	10	17	39	3,850	3,470
55596	KZR2016	20	16	M8×1.25	9	13	0.2	10	17	41	3,850	3,470
55597	KZR2017	20	17	M8×1.25	9	13	0.2	10	17	43	3,850	3,470
55598	KZR2018	20	18	M8×1.25	9	13	0.2	10	17	46	3,850	3,470
55599	KZR2019	20	19	M8×1.25	9	13	0.2	10	17	49	3,850	3,470
55600	KZR2020	20	20	M8×1.25	9	13	0.2	10	17	51	3,850	3,470
55601	KZR2522	25	22	M8×1.25	9	15	0.2	10	19	88	4,290	3,860
55602	KZR2524	25	24	M8×1.25	9	15	0.2	10	19	96	4,290	3,860
55603	KZR2525	25	25	M8×1.25	9	15	0.2	10	19	101	4,290	3,860
55604	KZR3020	30	20	M8×1.25	9	18	0.2	10	27	118	4,840	4,360
55605	KZR3030	30	30	M8×1.25	9	18	0.2	10	27	175	4,840	4,360

## 使用例

