

RoHS対応

ERON® AMF®

HOLD DOWN TOGGLE CLAMPS 6833

No.E-482

トグルダウンクランプ6833

材質 SS400

表面処理 亜鉛メッキ

付属品 クランピングスクリュー

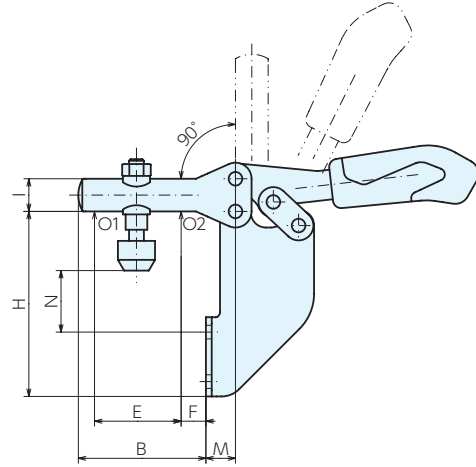
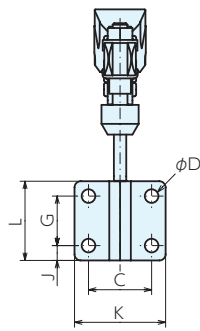
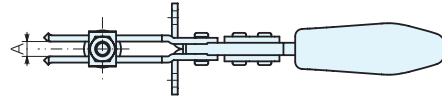

ベースエレメント

クランプユニット

ロケータリング
エレメントクランピング
パーツ

補助ベース

マシンベース

ボール盤バイス

技術資料

索引

■サイズ表

No.	A	B	C	D	E	F	G	H	I	J	K	L	M	N
6833-2	6	52	25.5	5.5	35	10.0	20.0	74	13	6.0	37.0	32	12	20~29
6833-3	8	58	28.5	6.5	40	8.0	24.0	71	15	7.0	42.5	38	23	6~18

■仕様・価格表

オーダーNo.	No.	締付力kN		ボルト径×ピッチ (並目)×長さ	全長×全高	質量kg	価格
		O1	O2				
92352	6833-2	1.0	1.2	M6×1.0 ×35	162×89	0.25	8,200
92353	6833-3	1.8	2.5	M8×1.25×45	206×86	0.39	9,830

使用例

