

RoHS対応

ERON®

WAVE CLAMPS

PAT.P No.E-346

ウェイブクランプ

材質 ベース:SK-3／ヘッド:S45C

熱処理 ベース:焼入HRC50 ヘッド:焼入HRC45 表面処理 黒染め

- クランプヘッドの差替えにより、ストロークが調整できます。
- 金型材、薄板のクランプに便利です。

使用例

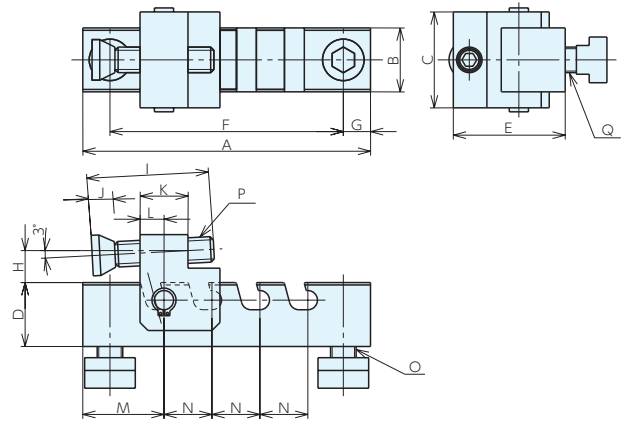
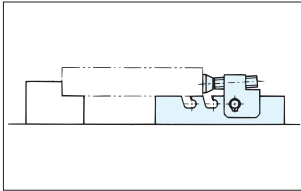

仕様・価格表

オーダーNo.	No.	適合T溝巾	A	B	C	D	E	F	G	H
30271	WCL18	18	180	40	60	40	70	146	17	20

No.	I	J	K	L	M	N	O	P	Q	質量kg	価格
WCL18	76.2	14.3	30	15	51	30	SKS16045	SDM0203	TNM1816	3.6	46,400

ベースエレメント

クランプユニット

ロケーティング
エレメントクランピング
パーツ

補助ベース

マシンバイス

ボール盤バイス

技術資料

索引

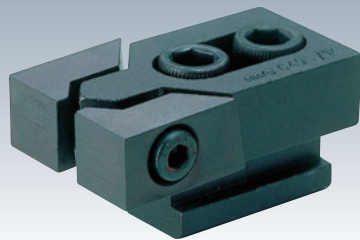

RoHS対応

ERON®

MINI LOW HEIGHT CLAMPS

No.E-314

ミノーハイトクランプ

材質 S45C

熱処理 焼入

表面処理 黒染め

- 横からのレンチ操作で爪が下方方向に締め込みワークが浮上がりません。

使用例

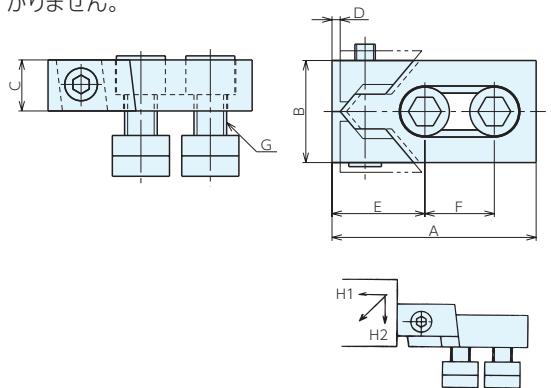
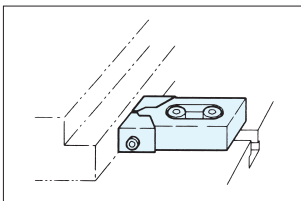

仕様・価格表

オーダーNo.	No.	適合T溝巾	締付力kN		A	B	C	D	E	F	G (並目)	質量 kg	価格
			H1	H2									
05106	MLC12	12	16	0.6	80	40	20	3	39	26	M10×1.5	0.55	16,300
05107	MLC14	14	22	0.9	80	40	20	3	39	26	M12×1.75	0.65	17,700
05108	MLC16	16	22	0.9	80	40	20	3	39	26	M12×1.75	0.65	19,200
05109	MLC17	16	32	1.2	100	50	25	4	46	34	M14×2	1.15	22,000
05110	MLC18	18	36	1.4	100	50	25	4	46	34	M16×2	1.25	23,700
05111	MLC20	20	36	1.4	100	50	25	4	46	34	M16×2	1.30	25,000
05112	MLC22	22	36	1.4	140	78	30	5	65	50	M20×2.5	3.15	41,400
05113	MLC24	24	36	1.4	140	78	30	5	65	50	M20×2.5	3.30	45,000