

ソロバンコンベヤ



ストレート



カーブ

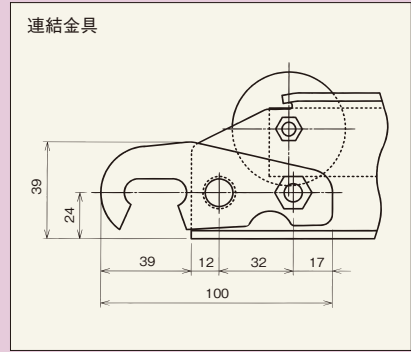

連結金具

フレーム寸法・ホイール配列

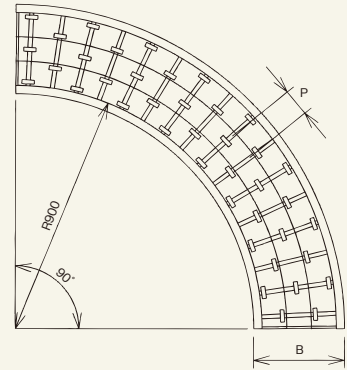
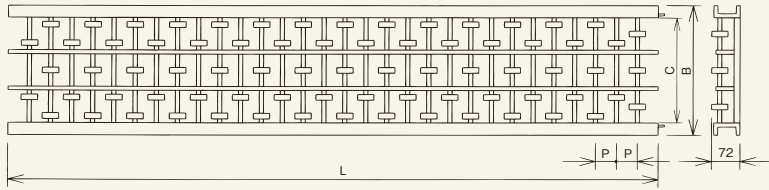

アルミ支手本数	1,000L	1,500L	2,000L	2,500L	3,000L
	2本	3本	4本	4本	5本

アルミホイールソロバンコンベヤ(アルミ製フレーム)



RAS-3075



RAS-4575

(単位mm)

型 式	ホイール寸法 外径×幅×軸穴×ボス D W d b	フレーム形状 h×W1×W3	機高 H	全 長 L	機幅 B	内幅 C	ホイール 配列	ホイール間隔 P	カーブ内R R	ホイール 1個当りの 耐荷重(kg)	重量kg	
											3,000L	2,000L
RAS-3075	50×16×6.4×24	〔63×25×2.5/3.5	72	1,000・1,500 2,000・3,000	300	250	3:2	75	900	15	18	12
RAS-3010	50×16×6.4×24	〔63×25×2.5/3.5	72	1,000・1,500 2,000・3,000	300	250	3:2	100	900	15	15	10
RAS-4575	50×16×6.4×24	〔63×25×2.5/3.5	72	1,000・1,500 2,000・3,000	450	400	5:4	75	900	15	26	17
RAS-4510	50×16×6.4×24	〔63×25×2.5/3.5	72	1,000・1,500 2,000・3,000	450	400	5:4	100	900	15	21	14

※カーブは各ピッチ相当品となります。