

CKF-15AS/20AS/25AS/30AS/40AS

外形図

CADデータ有り。お申し込みは ▶518P

■CKF-15AS (最適把持力 30N~60N)

CKF-15AS 標準・NO・NC

※()内はNO(ノーマルオープン)とNC(ノーマルクローズ)仕様寸法です。

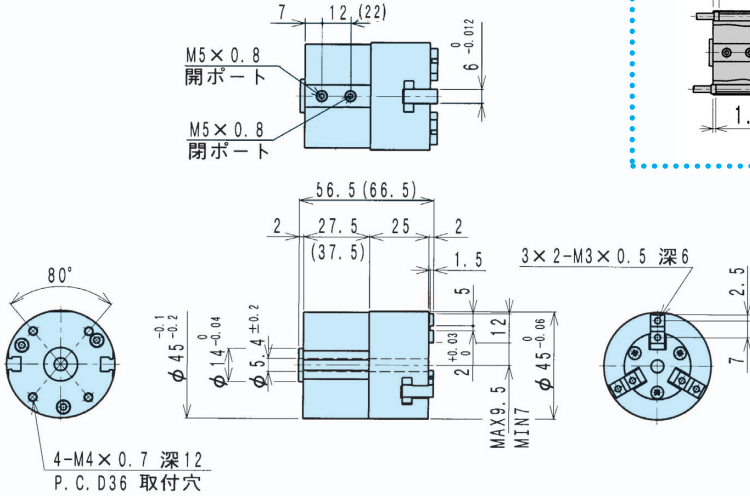

CKF-15AS-E□S□

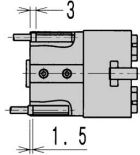

■CKF-20AS (最適把持力 50N~100N)

CKF-20AS 標準・NO・NC

※()内はNO(ノーマルオープン)とNC(ノーマルクローズ)仕様寸法です。

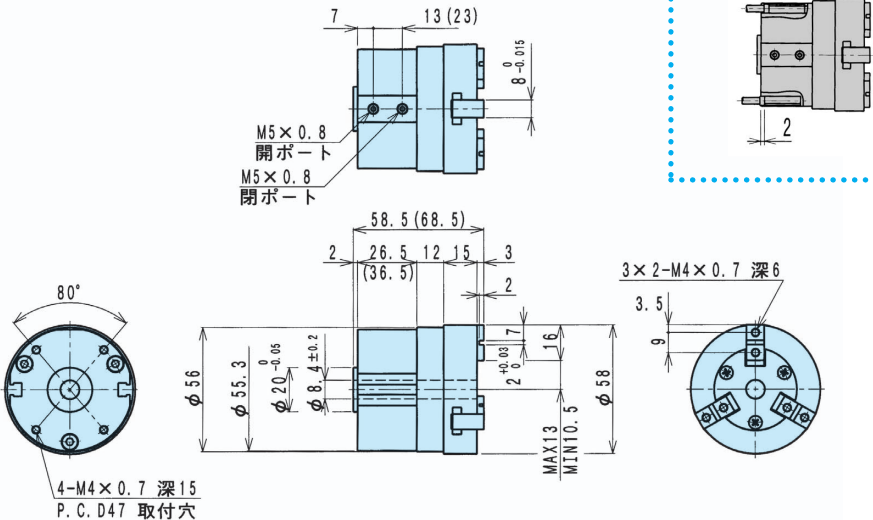

CKF-20AS-E□S□

