

CKL-16AS/20AS/25AS/32AS/40AS/50AS/63AS/80AS/100AS/160AS
CKH-50AS/63AS/80AS/100AS

外形図

CADデータ有り。お申し込みは ▶518P

■CKL-16AS (最適把持力 40N~60N)

CKL-16AS 標準

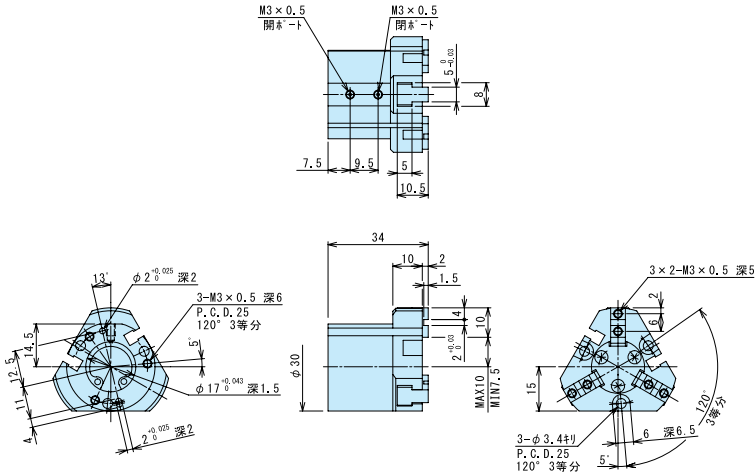

チャック