

外形図

■HMB-01AS (最適把持力 8N~20N)

HMB-01AS 標準・NO・NC

※()内はNC(ノーマル・クローズ)仕様寸法です。

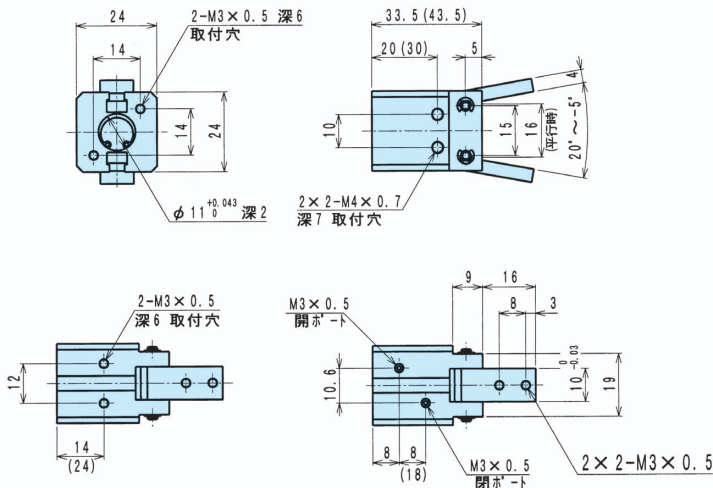

HMB-01AS-E□S□

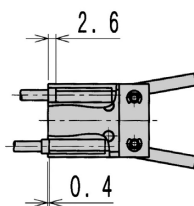

■HMB-02AS (最適把持力 10N~30N)

HMB-02AS 標準・NO・NC

※()内はNC(ノーマル・クローズ)仕様寸法です。

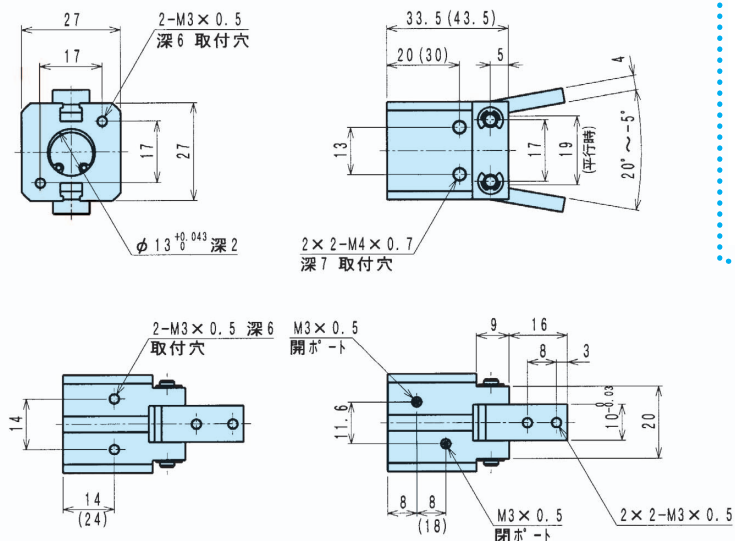

HMB-02AS-E□S□

