

LA

ポジショナルエルボ

Positionable elbow

ステンレス製

Stainless

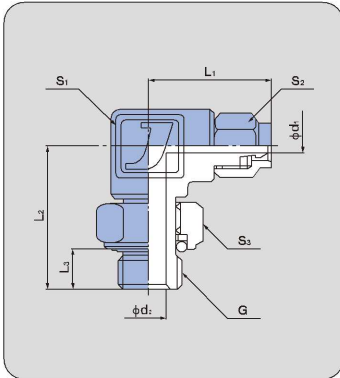

部品番号 PART NO.	適用チューブ TUBE SIZE TO BE USED 外径×内径 O.D. (mm)×I.D. (mm)	G	φd ₁ (mm)	φd ₂ (mm)	L ₁ (mm)	L ₂ (mm)	L ₃ (mm)	二面幅 TWO FACE WIDTH (mm)			重量 WEIGHT (g)
								S ₁	S ₂	S ₃	
LA- 4X 2 -G1/8-SUS	4X 2	1/8	1.3	5	21	25	7	12	10	14	—
LA- 4X 2 -G1/4-SUS	4X 2	1/4	1.3	7	25	32	9	17	10	19	—
LA- 4X 2.5-G1/8-SUS	4X 2.5	1/8	1.3	5	21	25	7	12	10	14	—
LA- 4X 2.5-G1/4-SUS	4X 2.5	1/4	1.3	7	25	32	9	17	10	19	—
LA- 6X 4 -G1/8-SUS	6X 4	1/8	2.9	5	21	25	7	12	12	14	—
LA- 6X 4 -G1/4-SUS	6X 4	1/4	2.9	7	25	32	9	17	12	19	—
LA- 8X 6 -G1/8-SUS	8X 6	1/8	4.9	5	25	32	7	17	14	14	—
LA- 8X 6 -G1/4-SUS	8X 6	1/4	4.9	7	25	32	9	17	14	19	—
LA-10X 7.5-G1/4-SUS	10X 7.5	1/4	6	7	29	34	9	19	17	19	—
LA-10X 7.5-G3/8-SUS	10X 7.5	3/8	6	9	29	34	9.5	19	17	22	—
LA-10X 8 -G1/4-SUS	10X 8	1/4	6.5	7	29	34	9	19	17	19	—
LA-10X 8 -G3/8-SUS	10X 8	3/8	6.5	9	29	34	9.5	19	17	22	—
LA-12X 9 -G1/4-SUS	12X 9	1/4	7.5	7	29	34	9	19	19	19	—
LA-12X 9 -G3/8-SUS	12X 9	3/8	7.5	9	29	34	9.5	19	19	22	—
LA-12X 9 -G1/2-SUS	12X 9	1/2	7.5	12	31	38	11	23	19	27	—
LA-12X10 -G1/4-SUS	12X10	1/4	8.5	7	29	34	9	19	19	19	—
LA-12X10 -G3/8-SUS	12X10	3/8	8.5	9	29	34	9.5	19	19	22	—
LA-12X10 -G1/2-SUS	12X10	1/2	8.5	12	31	38	11	23	19	27	—

仕様 Specifications

種類 TYPE	使用流体 FLUID TO BE USE	使用温度範囲*1 WORKING TEMPERATURE RANGE	最高使用圧力 MAX WORKING PRESSURE	使用真空圧力 WORKING VACUUM PRESSURE	適用チューブ APPLICATION TUBE	使用流体 FLUID TO BE USE	チューブページ TUBE PAGE
ジュンロンステンレス継手 ポジショナルエルボ Junron Stainless Fitting Positionable elbow	空気 Air	-10~+150℃ (ふっ素ゴム) 標準品 (Fluoroelastomer) Standard model	チューブの最高使用 圧力に準拠 In conformity with Max.working pressure of tube	0.014KPa<	ジュンロンAs ₁ (ナイロンチューブ) Junron As ₁ (Nylon tube)	空気・水 Air, Water	1,2
	水・腐食性流体 Water, Corrosive fluids	0 (-65) ~ +180℃ (EPDM)			ジュンロンAs ₄ (ナイロンチューブ) Junron As ₄ (Nylon tube)	空気・水 Air, Water	1,3
					ジュンロンAP1 (内層ふっ素ポリマーチューブ) Junron AP1 (Fluoropolymer Inner-layer Flexible tube)	空気・水・腐食性流体 Air, Water, Corrosive fluids	57,58
					ジュンロンAP4 (内層ふっ素ポリマーチューブ) Junron AP4 (Fluoropolymer Inner-layer Flexible tube)	空気・水・腐食性流体 Air, Water, Corrosive fluids	57,58
			ジュンフロンチューブ (ふっ素ポリマーチューブ) Junflon Tube (Fluoropolymer tube)	空気・水・腐食性流体 Air, Water, Corrosive fluids	61~64		

*1 チューブの使用温度範囲が継手の使用温度範囲内である場合は、チューブの使用温度範囲を優先して下さい。

*1 When the service temperature range of your tube is within the service temperature range of the fitting observe the former range.

ポジショナルエルボ接続方法 Positionable Elbow Connection Method

- 1) 継手の止めナットが接続機器にあたるまで相手平行めねじに継手本体を締め込んで下さい。
- 2) チューブ口が希望の方向を向くまで緩め、位置決めをして下さい。(1回転以内)
- 3) 本体二面幅をスパナで押さえ、止めナットをスパナで締め付け、固定して下さい。
- 4) 袋ナットを本体から取り外し、これにチューブを通して下さい。(向きに注意して下さい。)
- 5) チューブをインサート部に挿入、袋ナットを元の位置に戻して下さい。
- 6) 袋ナットを本体に突き当たるまでスパナで締め込んで下さい。
相手平行めねじの寸法ならびに締め付けトルクは下表を参照下さい。

- 1) Screw the fitting in the parallel internal thread of your equipment until the nut hits the equipment.
- 2) Loosen the screwed fitting to position its tube opening at the desired angle. (Do not unscrew more than one turn.)
- 3) Screw the fitting tightly with a spanner with the spanner securely placed on the flat sides of the fitting.
- 4) Remove the union nut from the fitting and insert your tube in the union nut. (Make sure which side of the nut faces the fitting.)
- 5) Insert the tube into the fitting and screw the union nut back to the original position.
- 6) Tighten the union nut with a spanner until the nut hits the fitting body.
Note: See the table below for the recommended torque for the parallel internal thread of your equipment.

ねじサイズ	A寸法 最小フラット 直径 [mm]	B寸法 最大面取り [mm]	C寸法 最小完全ねじ 深さ [mm]	推奨締め付け トルク [N・m]
G1/8	15.0	C0.5	10	4~10
G1/4	20.0	C1.0	13	6~15
G3/8	23.0	C1.0	14	10~25
G1/2	28.0	C1.2	16	20~40

