

PVA砥石の標準形状

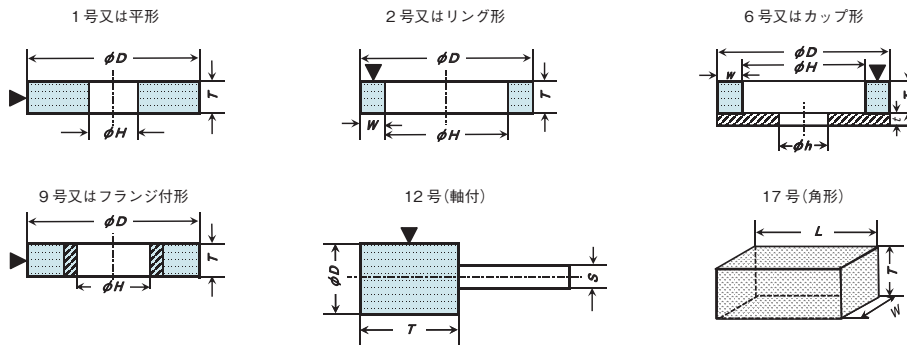

- (注) ①斜線部はアルミニウム、鉄又はフェノールチューブを示す。
 ②上記以外の形状は特殊形状とし、図面を添付するものとする。
 ③▼記号はといしの使用面を示す。

PVA砥石の規格品

●ハイラップ(オフセット形弾性砥石)

[種類] M(一般金属用)と石材用

[規格] 外径 100mm 内径 15mm

粒度(＃) 36. 46. 60. 80. 120. 220. 320. 500. 1000

[用途] M(一般金属用)：一般金属の疵取り、錆取り、微少バリ取り、ステンレスの疵取りと仕上研磨
 石材用：建築用石材の面取り仕上、石碑の仕上

使用方法と注意事項



1. ハイラップの最高使用周速度は、45m/s (8500rpm) です。グラインダーの回転数は8500rpm以下でご使用下さい。
2. ご使用の際は、ハイラップ専用のパッドを正しく取付けて下さい。
3. ハイラップは乾式専用です。水又は水溶性研削油は使用しないで下さい。
4. ご使用にならない時は、乾燥した場所に保管して下さい。



●軸付砥石

規格品

粒度	硬度	物性記号	寸法
C 46	H	27D-8	13×13×3
C 60	H	27D-8	25×25×6
C 80	H	22D-9	25×35×6
C120	H	17D-9	32×32×6
C220	H	15D-10	

準規格品

粒度	硬度	物性記号	外径(mm)	厚さ(mm)	軸径(mm)
C 46	H	27D-8			2.34
C 60	H	27D-8			
C 80	H	22D-9	10 ~ 40	10 ~ 40	3.0
C120	H	17D-9			
C220	H	15D-10			6.0