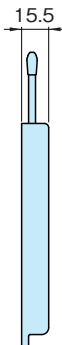
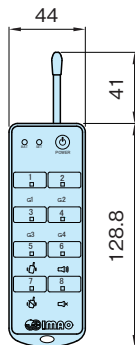
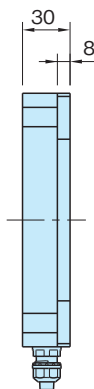
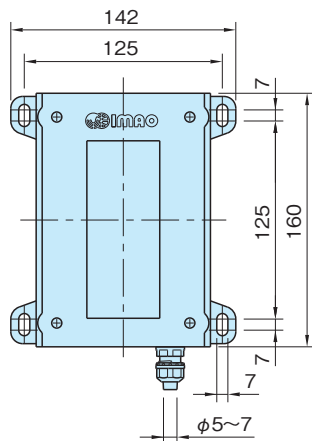

FW-SS02

シグナル スイッチ2

標準在庫品

IMAO

FW-SST02
(送信機)FW-SSR02
(受信機)FW-SSPR02
(ポータブル受信機)

| 品名 | 送信機 | 受信機 |
|----------------------|--|--|
| 品番 | FW-SST02 | FW-SSR02 |
| 電波 | 429.2500MHz~429.7375MHz(12.5KHz ステップ40 波の1波) | |
| 電波規格 | 特定小電力無線局 ARIB STD-T67 | |
| 電源 | DC5V ~ 30V | |
| 送信出力 | 10mW +30% / -30% | - |
| 送信モード (スイッチによる設定) | 間欠 (2.5 秒送信を 30 秒周期) 連続 注1) | - |
| 受信モード | - | 間欠モードを受信: 1 回の受信で 30 秒出力 連続モードを受信: 連続出力 注1) |
| 電波到達距離 | 約 3,000m (見通し) 注2) | |
| 通信速度 | 100 ~ 200bps | |
| 消費電流 | スタンバイ約 5mA 送信時約 44mA | スタンバイ約 1.7mA 受信時約 18mA |
| 動作温度 | -20°C ~ +70°C | |
| 外形寸法 (mm) | 142 × 160 × 30 | |
| 質量 (g) | 240 | |
| 防水・防油機能 | なし (屋外等水のかかる場所には取付けしないでください) | |
| 入出力点数 | 入力 8 点 | 出力 8 点 |
| 入出力仕様 | 無電圧接点 NPN オープンコレクタ | オープンドレイン |
| 価格 | 38,000 | 38,000 |

注1) テレコントロールでご使用の場合はお問合せください 注2) 障害物がない状態で測定