

QCSPL

スピनロック

標準在庫品

RHS

材質の特性
P.1415イマオ
WEB 製品ムービー公開

IMAO

NEW

本体、ノブ	クランパー
ポリアミド (ガラス繊維強化)	SUS630



QCSPL-OG

(樹脂ノブ、オレンジ)



QCSPL-BK

(樹脂ノブ、ブラック)

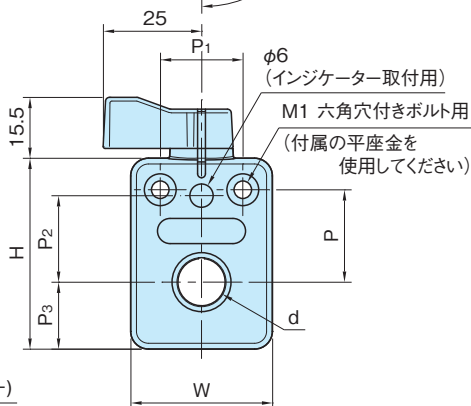
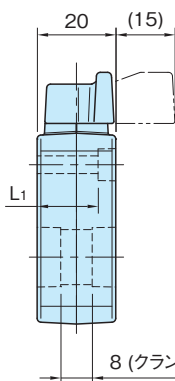
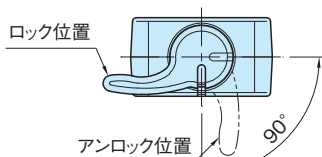
★One Point
軽いノブ操作で確実ロック

品番		d	W	H	M1	L1	P	P1	P2	P3	質量 (g)	価格	適用シャフト (h7)注)
オレンジ	ブラック												
QCSPLO408-OG	QCSPLO408-BK	8	36	48.5	M4	14	23.5	21	22	17	50	4,300	8
QCSPLO410-OG	QCSPLO410-BK	10											10
QCSPLO412-OG	QCSPLO412-BK	12											12
QCSPLO414-OG	QCSPLO414-BK	14											14
QCSPLO912-OG	QCSPLO912-BK	12	51	69	M5	12.5	17	34	30	26	100	4,600	12
QCSPLO915-OG	QCSPLO915-BK	15											15
QCSPLO916-OG	QCSPLO916-BK	16											16
QCSPLO920-OG	QCSPLO920-BK	20											20

注)h7公差以外のシャフトを使用した場合、保持トルクやスライド荷重が低下する恐れがあります。
(P.1415技術データ参照)