

## QLCL

## カムレバー

標準在庫品

RHS

無電解  
ニッケル追加加工  
ネジ  
カット P.1780

IMAO

NEW



## ★One Point

クランプ、アンクランプが簡単にできます  
クランプ完了がクリック感で判ります。

レバー	丸ナット、ワッシャー	オネジ
SCM440 焼入焼戻 無電解ニッケルメッキ	S45C 焼入焼戻 無電解ニッケルメッキ	SCM435 焼入焼戻 無電解ニッケルメッキ

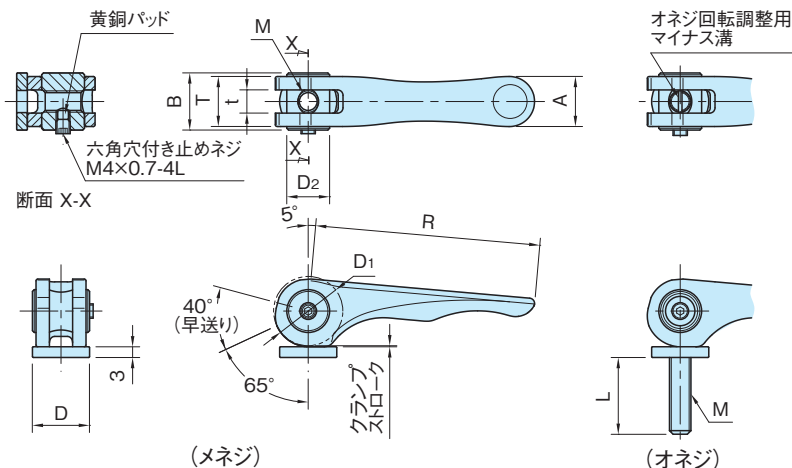

サイズ	D <sub>1</sub>	R	A	D	M	T	t	B	D <sub>2</sub>	クランプ ストローク	
QLCL-NP	06	19.4	63	14	16	M6×1	14	6.5	16	12	0.3
	08	23.2	80	18	20	M8×1.25	18	9	20	15	0.4

吊具

サイズ	早送り ストローク	レバー荷重 (N)	クランプ力 (kN)	クランプ 機構
QLCL-NP	0.8	40	0.7	スパイラルカム カム角度 2°
		50	1.4	