

BJ400(M12,M16) ロケットサポーター

標準在庫品 RⓂHS

IMAO

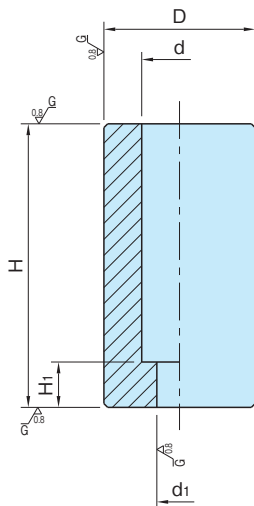

本体

S55C
焼入焼戻
四三酸化鉄皮膜
研磨仕上
HRC39~45

品番	H (±0.01)	D (±0.01)	d ₁ (H7)	d	H ₁	質量 (g)	価格	適用ロケットボルト			
BJ400-12025	25	40	12	20	12	200	3,600	BJ701-12045			
BJ400-12050	50					390	3,800				
BJ400-12075	75					570	4,100				
BJ400-12100	100					1330	5,500				
BJ400-12125	125	50	16	26	22	1650	6,200	BJ701-12055			
BJ400-16050	50	50				16	26	15	600	6,000	BJ701-16055
BJ400-16075	75								880	6,500	
BJ400-16100	100								1190	7,000	
BJ400-16125	125		1470	7,400	BJ701-16065						

使用例・使用方法

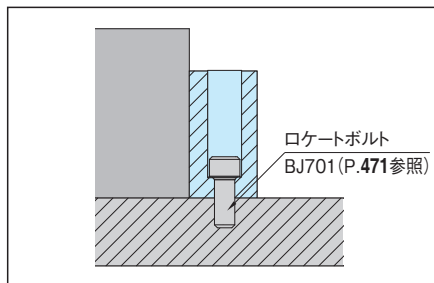
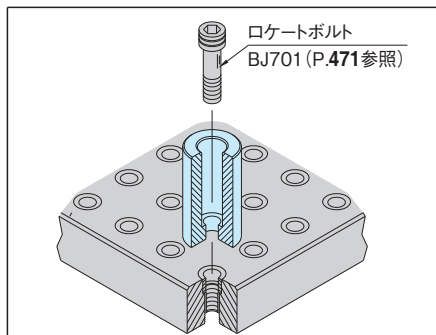

パーツの位置決めはロケットボルトをご利用頂ければ1本のボルトで位置決めと締付けができます。