

## BJ710

## ロケートキー

標準 在庫品 R#HS

IMAO

位置決め部品

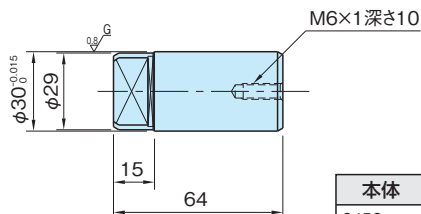
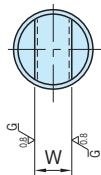

本体

S45C  
焼入焼戻  
四三酸化鉄皮膜  
研磨仕上

品番	W ( $+0$ $-0.015$ )	質量 (g)	価格
BJ710-14030	14	320	2,600
BJ710-16030	16	330	2,600
BJ710-18030	18	330	2,600
BJ710-20030	20	340	2,600
BJ710-22030	22	350	2,600

## 特長

自社製作のプレートに $\phi 30G6$ の簡単な穴加工をしていた  
だければ、キー溝加工の必要もなく、ご使用になれます。

## 使用例・使用方法

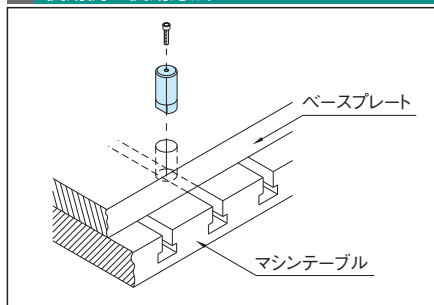
位置決め  
部品自動化  
クランプ工具レス  
クランプクランプ&  
ストッパー位置決め  
部品ワーク  
サポーター  
&スベサーボルト  
&ナットワーク  
グリッパーバイス&  
バキューム

段取り替え

ベース

吊具

工場用  
無線機器