

BJ132-B

フッククランプセット(フランジタイプ)



標準在庫品 **RHS**

クランプ&ストッパー

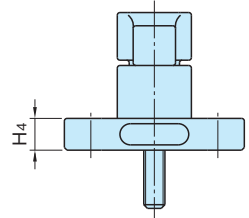
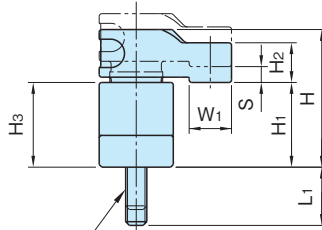
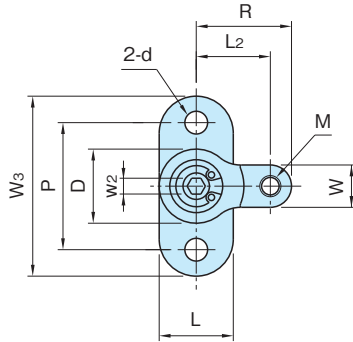

M1 六角穴付きボルト

★One Point
省スペースのクランプです

フック	ホルダー
SCM440 焼入焼戻 四三酸化鉄皮膜	S45C 焼入焼戻 四三酸化鉄皮膜

品番	H ₁	S (クランプ ストローク)	W ₁	M	L ₂	R	W ₃	L	M ₁	L ₁ (max)	d	H ₄	P	H	H ₃	D	W	H ₂	w ₂
BJ132-04018B	16	3	8	M4×0.7	14	18	34	14	M4×0.7-30L	11	4.3	6	24	26	16	14	8	7.5	3
BJ132-06022B	19	4	10	M5×0.8	17	22	40	16	M6×1 -35L	12	5.3	8	28	32	19	16	10	9.5	5

品番	クランプ力 (kN)	許容締付トルク (N・m)	質量 (g)	価格
BJ132-04018B	2	2.7	45	4,400
BJ132-06022B	3.5	7	75	4,800

使用例・使用方法

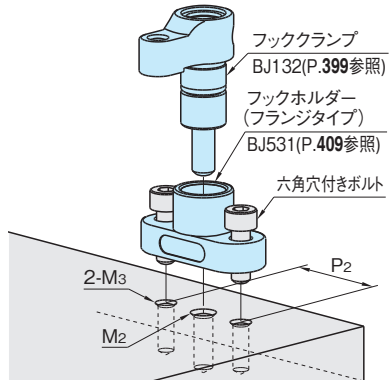

特長

- ・低い所のクランプに最適です。
- ・独自の機構により六角穴付きボルトに追従してフックが上下しますので、クランプ後のフックかじりを解除することができます。

品番	M ₂	M ₃	P ₂
BJ132-04018B	M4×0.7 深さ13	M4×0.7	24
BJ132-06022B	M6×1 深さ14	M5×0.8	28

フルフィックス

外形・内径クランプ

ミニクランプシリーズ

クランプ&ストッパー

自動化クランプ

工具レスクランプ

クランプ&ストッパー

位置決め部品

ワークサポーター&スペーサー

ボルト&ナット

ワークグリッパー

バイス&バキューム

段取り替え

ベース

吊具

工場用無線機器