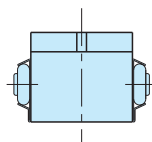
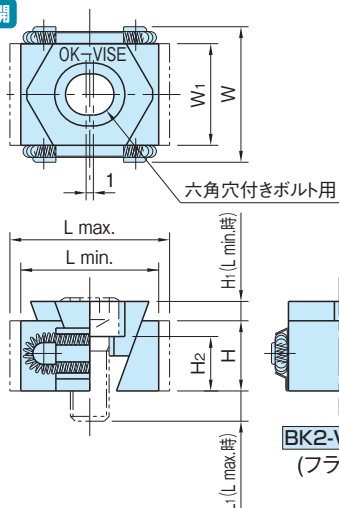
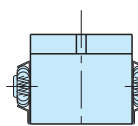
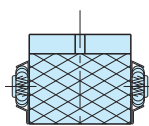

AK2, BK2

OKバイス(エコノミータイプ)

IMAO

標準在庫品 R15 HS イマオ製品ムービー公開 WEB

AK2-VT-FO
(フラット)BK2-VT-FO
(フラット)BK2-VT-SO
(セレーション)AK2-VT-FO
(フラット)BK2-VT-FO
(フラット)BK2-VT-SO
(セレーション)

タイプ	本体	口金	Oリング	スプリング	サイドプレート
AK2	SKD61 焼入焼戻	SKD61 焼入焼戻 四三酸化钛皮膜	FPM (フッ素ゴム)	-	SUS301
BK2	HRC48~52	HRC48~52	-	SUS302	

品番	L		W	H	W ₁	H ₁	H ₂	
	min.	max.					L max.時	L min.時
AK2-VT-FO	20	25	22	11	15	4.2		
BK2-VT-SO							4	10
BK2-VT-FO	27	31	29	15	21	2.5		

品番	L ₁		適用ボルト		クランプ力 (kN)	許容締付トルク (N·m)	質量 (g)	価格
	T溝使用時	ネジ穴使用時	T溝使用時	ネジ穴使用時				
AK2-VT-FO	11	11	M5-15L	M5-15L	6	6	22	5,300
BK2-VT-SO								8,800
BK2-VT-FO	16	16	M8-20L	M8-20L	9	15	55	8,800

特長

- ・V型クサビは、クサビの倍力作用により、六角レンチによる締付けのみで、強いクランプ力を容易に得る事ができます。
- ・締付け後は、両口金の反力が一体となりV型クサビにかかる為、口金が肉薄にもかかわらず強度と耐久力を維持する事ができます。

使用例・使用方法

「OKバイスの使用方法」をご覧ください。(P.365参照)

付属品

AK2-VT-FO Oリング・・・4個 (製品装着分を除く)

シングルタイプ

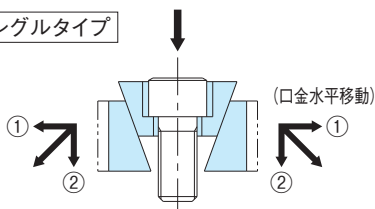

- ①ワークを固定する水平分力
- ②ワークの浮き上がりを防止する垂直分力

関連製品ページ

OKバイス(スタッドボルト用ブッシュ) (P.367参照)