

端面溝加工用チップ

ヘリフェース、ヘリグリップ、ドゥーグリップ

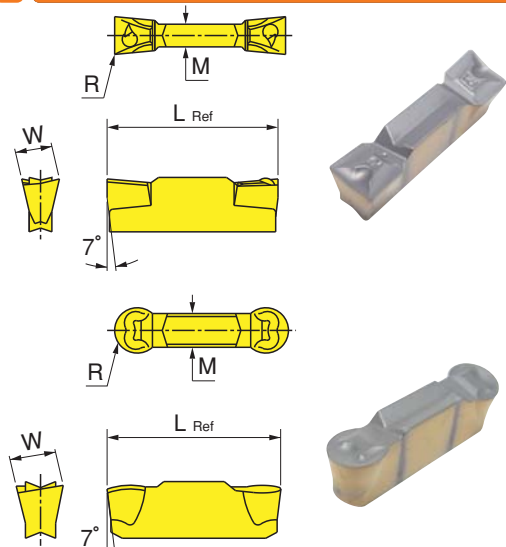

本図は右勝手を示す。

HFPR/L (ヘリフェース)

販売単位：10個

型番	寸法 (mm)				PVDコーティング				CVDコーティング			超硬	
	W \pm 0.05	R \pm 0.05	M	L	IC328	IC354	IC808	IC830	IC428	IC5010	IC8250	IC9015	IC20
HFPR/L 3003	3.0	0.3	2.1	19.0		●	●	●	●	▲	▲	●	●
HFPR/L 4004	4.0	0.4	2.8	19.0	®	●	●	●	●	▲	®	●	●
HFPR/L 5004	5.0	0.4	3.4	19.0		●	●	●	●	▲	●	●	●
HFPR/L 6004	6.0	0.4	4.0	19.0		●	●	●	●	▲	●	●	●
HFPR/L 3015	3.0	1.5	2.1	19.0		●	●	●	●	▲	▲	●	●
HFPR/L 4020	4.0	2.0	2.8	19.0		●	●	●	●	▲	▲	●	●
HFPR/L 5025	5.0	2.5	3.4	19.0		●	●	●	●	▲	▲	●	●
HFPR/L 6030	6.0	3.0	4.0	19.0		●	●	●	●	▲	▲	●	●

本チップの勝手は切刃を手前にして、右サイドが上っている場合は右勝手、左サイドが上っている場合は左勝手です。

旋盤に於いて、正回転 (M3) の場合は右勝手

逆回転 (M4) の場合は左勝手をご使用下さい。

IC9054ご使用の場合、最新IC808、C830、IC8250を推奨致します。

適合ホルダーはE11~E15、E17、E19、E21~E23頁をご参照下さい。

GRIP (ヘリグリップ)

販売単位：10個

型番	寸法 (mm)				PVDコーティング					CVDコーティング		超微粒子超硬	
	W \pm 0.05	R \pm 0.05	M	L	IC354	IC807	IC808	IC830	IC908	IC418	IC5010	IC8250	IC08
GRIP 3002Y	3.0	0.2	2.30	16.0	●	●	●	●	●			●	●
GRIP 3003Y	3.0	0.3	2.30	16.0	●		●	●	●	●	●	●	●
GRIP 4002Y	4.0	0.2	2.80	19.0	●	●	●	●	●			●	●
GRIP 4004Y	4.0	0.4	2.85	19.0	●	●	●	●	●	●	●	●	●
GRIP 5005Y	5.0	0.5	3.30	19.0	●	●	●	●	●	●	●	●	●
GRIP 5008Y	5.0	0.8	3.35	19.0	●	●	●	●	●	●	●	●	
GRIP 6005Y	6.0	0.5	4.20	19.0	●	●	●	●	●	●	●	●	●
GRIP 6008Y	6.0	0.8	4.20	19.0	●	●	●	●	●	●	●	●	●
GRIP 3015Y	3.0	1.5	2.10	16.0		●	●	●	●	●	▲	●	●
GRIP 4020Y	4.0	2.0	2.80	19.0		●	●	●	●	●	▲	●	●
GRIP 5025Y	5.0	2.5	3.40	19.0		●	●	●	●	●	▲	▲	
GRIP 6030Y	6.0	3.0	4.00	19.0		●	●	●	●	●	▲	▲	●

ヘリフェース右勝手ホルダーに装着出来ます。(4、5、6mm幅)

適合ホルダーはE10、E12~E15、E17、E19、E21~E23頁をご参照下さい。

HGPL (ヘリグリップ)

販売単位：10個

型番	寸法 (mm)				PVDコーティング				超微粒子超硬
	W \pm 0.05	R	M	L	IC328	IC354	IC808	IC908	IC08
HGPL 3002Y	3.0	0.2	2.30	16.0		○	○	○	○
HGPL 3003Y	3.0	0.3	2.30	16.0	●	●	●	●	○
HGPL 3015Y	3.0	1.5	2.10	16.0			○	○	○

ヘリフェース左勝手ホルダー用です。適合ホルダーはE10、E19、E21、E22頁をご参照下さい。

HGN/DGN (ドゥーグリップ)

販売単位：10個

型番	寸法 (mm)			PVDコーティング								サマット	超硬
	W	R	L	IC308	IC328	IC354	IC807	IC808	IC830	IC908	IC1028	IC30N	IC20
HGN 3002J	3.00	0.20	16.1		●	●			●				
HGN 3003C	3.00	0.30	15.8	●	●	●			●	●		●	
HGN 3003UT	3.00	0.30	15.8		○	○							
DGN 4003J	4.00	0.30	18.9	●	●	●	●	●	●	●	●		●
DGN 5003J	5.00	0.30	18.9		●	●		●	●	●	●		●
DGN 6303J	6.35	0.35	19.0		●	●		●	▲	●	●		●

溝入加工のみ、横引き加工は出来ません。

ヘリフェース右勝手ホルダー/アダプターに装着出来ます。

HGN適合ホルダーはE10、E19、E21、E22頁をご参照下さい。

DGN適合ホルダーはE12~E15、E17、E19、E21~E23頁をご参照下さい。

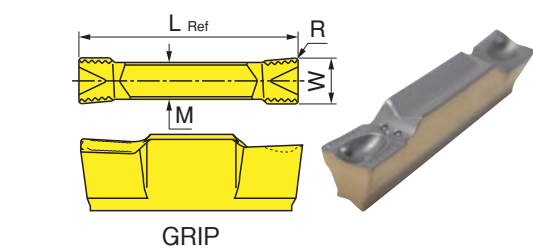

GRIP

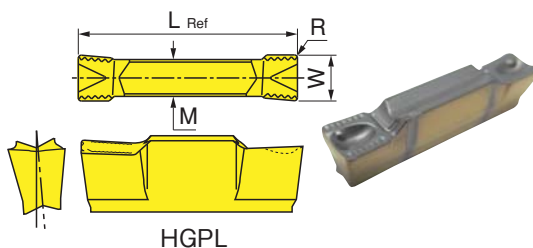

HGPL

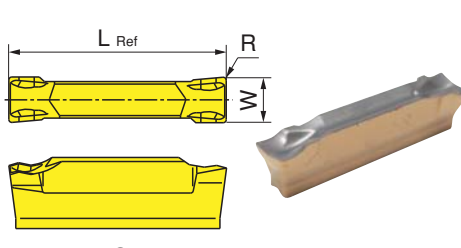

HGN
DGN

W公差

HGN	\pm 0.05
DGN	\pm 0.04