

UCVP-S6
円筒穴(止めねじ付き)
 d 20 ~ 40 mm

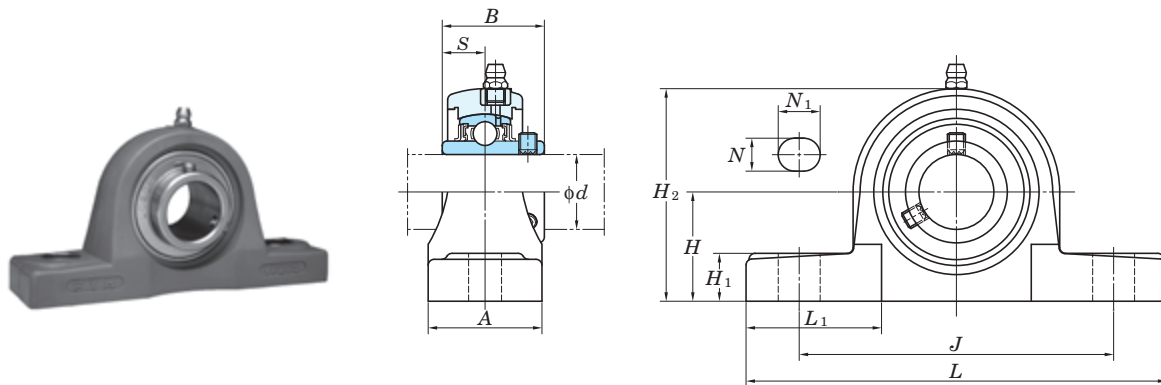

| 軸径 (mm) d | 寸 法 (mm) | | | | | | | | | | 取付け ボルト の呼び | ユニット 呼び番号 | 適 用 軸受箱 |
|-------------------|-------------|-----|-----|-----|-----|-------|-------|-------|------|------|-------------------|--------------|------------|
| | H | L | A | J | N | N_1 | H_1 | H_2 | B | S | | | |
| 20 | 33.3 | 127 | 38 | 95 | 11 | 14 | 14.2 | 65.5 | 31 | 12.7 | M10 | UCVP204S6 | VP204 |
| 25 | 36.5 | 140 | 38 | 105 | 11 | 14 | 16 | 71 | 34.1 | 14.3 | M10 | UCVP205S6 | VP205 |
| 30 | 42.9 | 163 | 46 | 119 | 14 | 18 | 17.8 | 84 | 38.1 | 15.9 | M12 | UCVP206S6 | VP206 |
| 35 | 47.6 | 168 | 48 | 127 | 14 | 18 | 18 | 94.5 | 42.9 | 17.5 | M12 | UCVP207S6 | VP207 |
| 40 | 49.2 | 184 | 54 | 137 | 14 | 18 | 19.5 | 101 | 49.2 | 19 | M12 | UCVP208S6 | VP208 |

- 備考) 1. 軸受箱のラジアル方向の許容荷重は、軸受の基本動定格荷重 C_r のおよそ1/2です (安全率4とした場合)。
2. 適用するグリースニップルの呼びは、A-1/4-28UNFN12です。
3. 適用軸受の寸法および形状は、軸受寸法表を参照ください。