

ひしフランジ形ユニット寸法表

部品番号の表示方法

UDSFL2〇〇S1T1

UDSFL2 04 S1T1

Parts No.でご指示ください

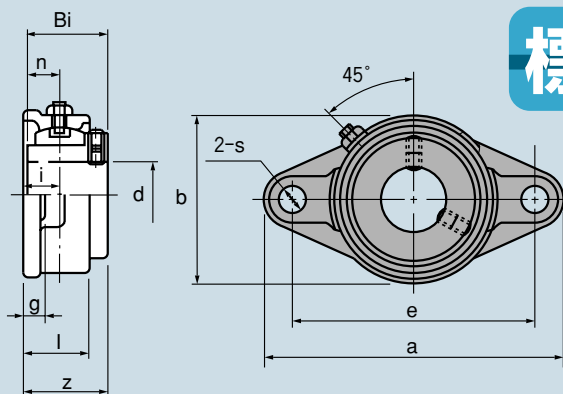

(単位：mm)

ユニット 部品番号	寸 法											取付け ボルト の呼び	軸 受 部品番号	軸 受 箱 部品番号
	d	a	e	i	g	l	S	b	Z	Bi	n			
UDSFL204S1T1	20	113	90	15	10	25.5	12	60	33.3	31	12.7	M10	UD204T1	SFL204S1
UDSFL205S1T1	25	130	99	16	10	27	16	68	35.7	34	14.3	M14	UD205T1	SFL205S1
UDSFL206S1T1	30	148	117	18	10	31	16	80	40.2	38.1	15.9	M14	UD206T1	SFL206S1
UDSFL207S1T1	35	161	130	19	11	34	16	90	44.4	42.9	17.5	M14	UD207T1	SFL207S1
UDSFL208S1T1	40	175	144	21	11	36	16	100	51.2	49.2	19	M14	UD208T1	SFL208S1
UDSFL209S1T1	45	188	148	22	13	38	19	108	52.2	49.2	19	M16	UD209T1	SFL209S1
UDSFL210S1T1	50	197	157	22	13	40	19	115	54.6	51.6	19	M16	UD210T1	SFL210S1

- ※ 1. 寸法表以外のサイズも対応できます。当社へご相談ください。
- 2. 上記以外の仕様を必要とされる場合は、当社へご相談ください。