

適用管

JIS G 3452 配管用炭素鋼鋼管
JIS G 3454 圧力配管用炭素鋼鋼管

適用流体圧力

流体の状態	最高使用圧力 MPa {kgf/cm ² }
300℃以下の蒸気、空気 ガス及び油 <small>注3</small>	1.0 {10.2}
220℃以下の蒸気、空気 ガス、油及び脈動水 <small>注1注3</small>	1.4 {14.3}
120℃以下の静流水 <small>注2</small>	2.0 {20.4}

注1 脈動水とは、定常な作動条件で発生し、ほぼ周期的に流動が変動する水流で、過度的な変動は除く。

注2 静流水とは、脈動または過度的な変動のない水流。

注3 蒸気配管に使用する場合は、黒品をご使用ください。

種類と呼び径

主管の呼び 枝管の呼び	1½	2	2½	3	4	5	6	8
½	●※1	●※1						
¾			●	●	●			
1	●	●	●	●	●	●	●	
1¼			●	●	●	●	●	
1½			●	●	●	●	●	●
2				●	●	●	●	●
2½					●	●	●	●
3						●※2	●※2	

※1 YS-2の½×1½および½×2は非認定品です。

※2 YS-1およびYS-2の3×5および3×6の黒品は非認定品です。

〈枝管の形状〉 枝部ねじ込み形 (YS-1)

枝部溶接形 (YS-2)

〈表面処理〉 溶融亜鉛めっき (白品)

表面処理なし (黒品)

〈材質〉 JIS G 4051 (機械構造用炭素鋼鋼材 S25C) または
JIS G 3101 (一般構造用圧延鋼材 SS400)

形状と寸法

1. 枝部ねじ込み形 (YS-1)

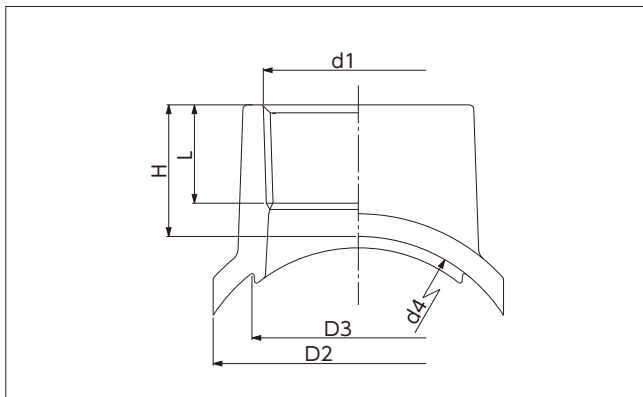

単位:mm

枝管の呼び	d1	d4	D2	D3	H	L	d3 主管の穴径
½	Rc ½	主管の外径と同じ	43.5	25.5	25	14	27
¾	Rc ¾		51	31.0	25	15	33
1	主管2以下		54	38.0	27	18	40
	主管2½以上		58	38.0	27	18	40
1¼	Rc 1¼		66	46.0	29	20	48
1½	Rc 1½		72	52.0	30	20	54
2	Rc 2		84	64.0	32	24	66
2½	Rc 2½		99	79.0	35	26.5	81
3	Rc 3		116	92.0	51	33	94

枝部の各寸法は主管の呼びによらず同一寸法です。

2. 枝部溶接形 (YS-2)

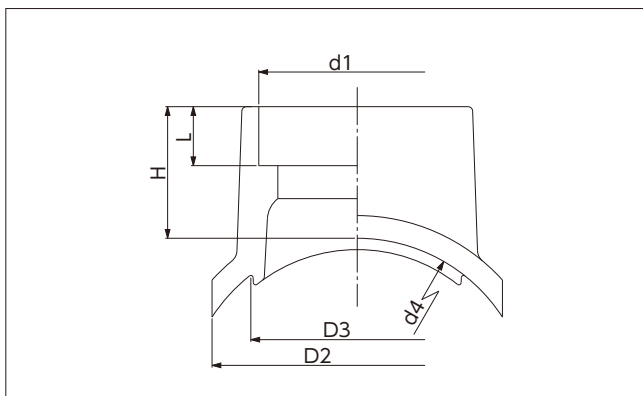

単位:mm

枝管の呼び	d1	d4	D2	D3	H	L	d3 主管の穴径	
½	22.2	主管の外径と同じ	43.5	25.5	24.5	9.6	27	
¾	27.7		51	31.0	24.5	12.7	33	
1	34.5		主管2以下	54	38.0	26.5	12.7	40
			主管2½以上	58	38.0	26.5	12.7	40
1¼	43.2		66	46.0	28.5	12.7	48	
1½	49.1		72	52.0	29.5	12.7	54	
2	61.1		84	64.0	31.5	15.9	66	
2½	77.1		99	79.0	34.5	15.9	81	
3	90.2		116	92.0	49.0	16.4	94	

枝部の各寸法は主管の呼びによらず同一寸法です。

CK シーケー 金属株式会社

ホームページ <http://www.ckmetals.co.jp>

ISO 9001 認証取得

ISO14001 認証取得

鋳鉄製管フランジ

ねじ込み式可鍛鋳鉄製管継手

溶融亜鉛めっき

水道用架橋ポリエチレン管継手

水道用ポリブテン管継手

JIS B 2239 認証番号 JW 0408004

JIS B 2301 認証番号 JW 0407006

JIS H 8641 認証番号 T C 0407006

JIS K 6788 認証番号 JW 0407007

JIS K 6793 認証番号 JW 0407008

本社・工場 〒933-0983 富山県高岡市守護町2-12-1
TEL (0766) 21-1448 (代) FAX (0766) 22-5830

東京支店 〒101-0032 東京都千代田区岩本町2-8-8 栄泉岩本町ビル
TEL (03) 3861-8036 (代) FAX (03) 3866-8467

大阪支店 〒550-0013 大阪市西区新町1-5-7 四ツ橋ビルディング8階
TEL (06) 6531-6776 (代) FAX (06) 6531-6724

名古屋支店 〒460-0011 名古屋市中区大須4-1-18 セイジョウビル
TEL (052) 251-1761 (代) FAX (052) 251-1762

北海道営業所 〒007-0803 北海道札幌市東区東苗穂3条3-2-83
TEL (011) 780-8808 (代) FAX (011) 780-8809

仙台営業所 〒983-0034 宮城県仙台市宮城野区扇町3-4-10
TEL (022) 788-2744 (代) FAX (022) 788-2745

広島営業所 〒731-0135 広島県広島市安佐南区長束3-47-10
TEL (082) 509-0460 (代) FAX (082) 509-0461

福岡営業所 〒812-0893 福岡市博多区那珂3-21-45 第9西田ビル
TEL (092) 433-3057 (代) FAX (092) 433-3058

北陸営業所 〒933-0983 富山県高岡市守護町2-12-1
TEL (0766) 26-0722 (代) FAX (0766) 26-0833

平成25年6月8版